



**MINISTRE DE L'ENSEIGNEMENT SUPERIEUR
ET DE LA RECHERCHE SCIENTIFIQUE**

**Annuaire Statistique de
l'Enseignement Supérieur
MESRS 2016 - 2017**

Table des matières

<u>PREFACE.....</u>	<u>10</u>
<u>I- PRESENTATION.....</u>	<u>11</u>
<u>II- LES ETABLISSEMENTS DE L'ENSEIGNEMENT SUPERIEUR ET DE LA RECHERCHE SCIENTIFIQUE</u>	<u>12</u>
II-1- ETABLISSEMENTS ET INSTITUTIONS PUBLICS SOUS TUTELLE, OU COTUTELLE DES MINISTERES CHARGES DE LA FORMATION SUPERIEURE.....	12
II-2-ETABLISSEMENTS ET INSTITUTIONS PRIVES	13
<u>III- L'ENTREE DANS LE SUPERIEUR</u>	<u>14</u>
III-1- LES CANDIDATS AU BACCALAUREAT 2016	15
III-1-1- EFFECTIFS DES CANDIDATS PAR WILAYA	15
III-1-2- EFFECTIFS DES CANDIDATS PAR TYPE DE CANDIDATURE	16
III-1-3-REPARTITION DES CANDIDATS PAR TYPE DE BACCALAUREAT	17
III-1-4- REPARTITION DES CANDIDATS PAR GENRE.....	17
III-1-5- REPARTITION DES CANDIDATS PAR SERIE.....	18
III-2-LES BACHELIERS EN 2016.....	20
III-2-1- REPARTITION DES BACHELIERS PAR SERIE ET PAR TYPE DE CANDIDATURE	20
III-2-2- TAUX DE REUSSITE PAR GENRE ET PAR SERIE	21
III-2-3- TAUX DE REUSSITE PAR SERIE ET PAR TYPE DE CANDIDATURE	22
III-2-4- REPARTITION DES ORIENTES	23
a- par série de BAC et par institution	23
b- Les orientés par type de Bac et par pays d'accueil	24
<u>IV- L'ENSEIGNEMENT SUPERIEUR PUBLIC.....</u>	<u>25</u>
IV-1-LES ETUDIANTS	26
IV-1-1-EFFECTIFS DES ETUDIANTS PAR ETABLISSEMENT DU PUBLIC	26
IV-1-2- a- Effectifs par institution et par genre, mauritaniens et étrangers.....	27
IV-1-2-b- Effectifs par institution et par genre, mauritaniens et étrangers.....	28
IV-1-3-a- Universités : effectifs d'étudiants mauritaniens par institution, par genre et par niveau.....	29
IV-1-3-b-Ecoles, instituts et centres: effectifs d'étudiants mauritaniens par institution, par niveau et par genre	30
IV-1-4-EFFECTIFS DES ETUDIANTS PAR INSTITUTION, PAR AGE ET PAR GENRE.....	31
IV-1-5-a- Universités : Effectifs des étudiants mauritaniens par institution, par domaine d'étude par niveau et par genre.....	33
IV-1-5-b- Ecoles et centres: Effectifs d'étudiants mauritaniens par institution, par niveau et par genre	35
IV-1-6- EFFECTIFS DES ETUDIANTS PAR DOMAINE D'ETUDE ET PAR GENRE	36
IV-1-7-a- Répartition des Boursiers et Bénéficiaires d'aides par Institution.....	37

IV-1-7-b- Montants de Bourse (UM)	38
IV-1-8- SORTANTS 2016.....	39
IV-1-8-a Sortants 2016 par diplôme, par institution et par genre.....	39
IV-1-8-b-Sortants 2016 par diplôme, par établissement	40
IV-1-8-c-Sortants 2016 par domaine d'étude, par diplôme, par institution et par genre (CITE 2013).....	42
IV-1-8-d- Sortants 2016 par domaine d'étude spécialisé (CITE 2013)	44
IV-1-8-e- Répartition des terminants boursiers à l'étranger par domaine d'étude 2015	46
(CITE 2013)	46
V-1-9-ETUDIANTS MAURITANIENS BOURSIERS A L'ETRANGER	48
V-1-9-a-Etudiants mauritaniens boursiers a l'étranger par niveau, par genre et par pays d'accueil	48
V-1-9-b-Etudiants mauritaniens boursiers à l'étranger par cycle et par pays d'accueil	49
VI-1-9-c-Etudiants mauritaniens boursiers à l'étranger par domaine d'étude.....	51
VI-1-9-d- Répartition des étudiants mauritaniens boursiers à l'étranger par pays d'accueil.....	52
VI-1-9-e-Effectifs des étudiants par pays d'accueil, par âge et par genre	53
VI-1-9-f- Répartition des étudiants mauritaniens boursiers à l'étranger par âge	54
VI-1-9-g- Montants de bourses ,d'équipement et de transport des étudiants mauritaniens boursiers à l'étranger par pays d'accueil (année 2016-2017 avec rappels)	55
IV-2- LES ENSEIGNANTS	57
IV-2-1- REPARTITION DES ENSEIGNANTS PAR ETABLISSEMENT	58
IV-2-2- REPARTITION DES ENSEIGNANTS PERMANENTS MAURITANIENS PAR GRADE	59
IV-2-3- ENSEIGNANTS PERMANENTS PAR TRANCHE D'AGE	60
IV-2-4- REPARTITION DES ENSEIGNANTS PAR GRADE ET PAR ETABLISSEMENT	61
IV-2-5- ENSEIGNANTS PERMANENTS PAR INSTITUTION, PAR TRANCHE D'AGE ET PAR GENRE	62
IV-2-6-ENSEIGNANTS PERMANENTS PAR DIPLOME, PAR GENRE ET PAR ETABLISSEMENT	63
IV-2-7- REPARTITION DES ENSEIGNANTS MAURITANIENS PERMANENTS PAR DOMAINE D'ETUDE (CITE 2013).....	65
V-2-9-ENSEIGNANTS (PERMANENTS) PAR INSTITUTION, PAR GRADE, PAR DOMAINE D'ETUDE ET PAR GENRE	67
IV-2-10-ENSEIGNANTS PERMANENTS, PAR INSTITUTION, PAR DOMAINE D'ETUDE (CITE 2013), PAR DIPLOME ET PAR GENRE.....	71
IV-2-11-ENSEIGNANTS RECRUTES EN 2017	74
IV-2-11-1 Répartition par institution.....	74
IV-2-11-2 Répartition par institution et tranche d'âge	74
IV-2-11-3 Répartition par institution et domaine d'étude	75
IV-2-11-4 Répartition par institution, par grade et par diplôme.....	77
IV-3- REPARTITION DU PERSONNEL AU MINISTERE PAR DIRECTION	78
PERSONNEL DU CNOU	79
REPARTITION DU PERSONNEL AU NIVEAU DES CABINETS ET DES DIRECTIONS CENTRALES	79
IV-4- REPARTITION DU PERSONNEL ADMINISTRATIF PAR INSTITUTION.....	80
<u>V- L'ENSEIGNEMENT SUPERIEUR PRIVE.....</u>	<u>82</u>
V-1-ETUDIANTS	83
V-1-1-EFFECTIFS DES ETUDIANTS PAR INSTITUTIONS ET PAR GENRE, MAURITANIENS ET ETRANGERS	83
V-1-2 - EFFECTIFS DES ETUDIANTS PAR INSTITUTION ET PAR GENRE ET PAR NIVEAU	83

V-1-3-EFFECTIFS DES ETUDIANTS PAR GENRE, PAR NATIONALITE.....	84
V-1-4-EFFECTIFS DES ETUDIANTS PAR INSTITUTION ET PAR GENRE, MAURITANIENS ET ETRANGERS.....	84
V-1-5- REPARTITION DES ETUDIANTS DES INSTITUTIONS PRIVEES	85
V-1-6-EFFECTIFS DES ETUDIANTS PAR INSTITUTION, PAR AGE ET PAR GENRE	87
V-1-7-REPARTITION DES ETUDIANTS DU PRIVE PAR AGE.....	87
V-1-8-REPARTITION DES ETUDIANTS DES INSTITUTIONS PRIVEES PAR DOMAINE D'ETUDE	88

VI- ENSEIGNEMENT PUBLIC ET PRIVE90

VI-1- ETUDIANTS.....	91
VI-1-1- EFFECTIFS DES ETUDIANTS PAR ETABLISSEMENT PUBLIC ET PRIVE	91
VI-1-2- EFFECTIFS DES ETUDIANTS PAR INSTITUTION, PAR GENRE MAURITANIENS ET ETRANGERS	92
VI-1-3- EFFECTIFS DES ETUDIANTS MAURITANIENS PAR INSTITUTION, PAR NIVEAU ET PAR GENRE	94
VI-1-3-a –Universités.....	94
VI-1-3- b Ecoles, instituts et centres	95
VI-1-4- EFFECTIFS DES ETUDIANTS PAR INSTITUTION, PAR AGE ET PAR GENRE	96

VII – ANNEXES.....98

VII-1- LES INSTITUTIONS DU SUPERIEUR PAR MINISTERE DE TUTELLE, STATUT, ANNEE D'OUVERTURE	99
VII-2 SCOLARISATION AU FONDAMENTAL ET AU SECONDAIRE	100
VII-2-1- TAUX BRUT ET TAUX NET DE SCOLARISATION (FONDAMENTAL ET SECONDAIRE)	100
VII-2-2- SCOLARISATION ET CANDIDATS AU BAC PAR WILAYA.....	102
VII-3- REPERTOIRE DES TEXTES	103
VII-5- DOMAINES D'ETUDES ET DE FORMATION DE LA CITE 2013 (CITE-F).....	104
VII-4- 1 CORRESPONDANCE ENTRE LES DOMAINES D'ETUDES ET DE FORMATION DE LA CITE 2013(CITE-F) ET LES DOMAINES D'ETUDES DE LA CITE 1997	105
VII-4- 2 DOMAINES D'ETUDES ET DE FORMATION DE LA CITE 2013	106

Liste des tableaux

<i>Tableau 1 :Effectifs des candidats par wilaya</i>	<i>15</i>
<i>Tableau 2 :Effectifs des candidats par type de candidature.....</i>	<i>16</i>
<i>Tableau 3: Répartition des candidats par type de baccalauréat</i>	<i>17</i>
<i>Tableau 4: Répartition des candidats par genre.....</i>	<i>17</i>
<i>Tableau5 : répartition des candidats par série.....</i>	<i>18</i>
<i>Tableau6 : Répartition des Bacheliers par série et par type de candidature.....</i>	<i>20</i>
<i>Tableau7 : Taux de réussite par genre et par série</i>	<i>21</i>
<i>Tableau 8: Taux de réussite par série et par type de candidature</i>	<i>22</i>
<i>Tableau 9: Répartition des orientés par série de BAC et par institution</i>	<i>23</i>
<i>Tableau 10: Pourcentage des admis au Bac par sexe et par série</i>	<i>26</i>
<i>Tableau 11:Effectifs par institution et par genre, mauritaniens et étrangers</i>	<i>27</i>
<i>Tableau 12:Effectifs par institution et par genre, mauritaniens et étrangers</i>	<i>28</i>
<i>Tableau 13: Universités : effectifs d'étudiants mauritaniens par institution, par genre et par niveau</i>	<i>29</i>
<i>Tableau 14: Ecoles, instituts et centres: effectifs d'étudiants mauritaniens par institution, par niveau et par genre.....</i>	<i>30</i>
<i>Tableau 15: Effectifs des étudiants par institution, par âge et par genre</i>	<i>32</i>
<i>Tableau 16 : Ecoles, instituts et centres: Effectifs d'étudiants mauritaniens par institution, par niveau et par genre.....</i>	<i>35</i>
<i>Tableau 17: Effectifs des étudiants par domaine d'étude et par genre</i>	<i>36</i>
<i>Tableau 18 :Répartition des Boursiers et Bénéficiaires d'aides par Institution</i>	<i>37</i>
<i>Tableau 19: Montants de Bourse (UM).....</i>	<i>38</i>
<i>Tableau 20: Sortants 2016 par diplôme, par institution et par genre.....</i>	<i>39</i>
<i>Tableau 21 : Sortants 2016 par diplôme, par établissement</i>	<i>40</i>
<i>Tableau 22: Sortants 2016 par domaine d'étude, par diplôme, par institution et par genre</i>	<i>43</i>
<i>Tableau 23 : Sortants 2016 par domaine d'étude spécialisé</i>	<i>44</i>
<i>Tableau 24 :Répartition des terminants boursiers à l'étranger par domaine d'étude(CITE 2013)</i>	<i>46</i>
<i>Tableau 25 : Etudiants mauritaniens boursiers à l'étranger par niveau, par genre et par pays d'accueil.....</i>	<i>48</i>
<i>Tableau 26 : Etudiants mauritaniens boursiers à l'étranger par cycle et par pays d'accueil</i>	<i>49</i>
<i>Tableau 27 : Etudiants mauritaniens boursiers à l'étranger par domaine d'étude</i>	<i>51</i>
<i>Tableau 28 : Répartition des étudiants mauritaniens boursiers à l'étranger par pays d'accueil</i>	<i>52</i>
<i>Tableau 29 : - Effectifs des étudiants par pays d'accueil, par âge et par genre</i>	<i>53</i>
<i>Tableau 30 : Répartition des étudiants mauritaniens boursiers à l'étranger par âge</i>	<i>54</i>
<i>Tableau 31: Bourses et équipement.....</i>	<i>55</i>
<i>Tableau 32: Transport.....</i>	<i>56</i>
<i>Tableau 33 : Répartition des enseignants par établissement</i>	<i>58</i>
<i>Tableau 34 : Répartition des enseignants permanents mauritaniens par grade.....</i>	<i>59</i>
<i>Tableau 35 : Enseignants permanents par tranche d'âge</i>	<i>60</i>

Tableau 36 : Répartition des enseignants par grade et par établissement.....	61
Tableau 37 : Enseignants permanents par institution, par tranche d'âge et par genre	62
Tableau 38: Enseignants permanents par diplôme, par genre et par établissement.....	63
Tableau 39 : Répartition des enseignants mauritaniens permanents par domaine d'étude....	65
Tableau 40: Enseignants (permanents) par institution, par grade, par domaine d'étude et par genre.....	70
Tableau 41 : Enseignants permanents, par institution, par domaine d'étude, par diplôme et par ge.....	73
Tableau 42: Répartition par institution.....	74
Tableau 43: Répartition par institution et tranche d'âge.....	74
Tableau 44: Répartition par institution et domaine d'étude.....	75
Tableau 45: Répartition par institution, par grade et par diplôme	77
Tableau 46 : Répartition du personnel au Ministère par Direction.....	78
Tableau 47 : Répartition du personnel du CNOU	79
Tableau 48 : Répartition du personnel administratif par Institution	81
Tableau 49 : Effectifs des étudiants par institutions et par genre, mauritaniens et étrangers ...	83
Tableau 50 : Effectifs des étudiants par institution et par genre et par niveau.....	83
Tableau 51 : Effectifs des étudiants par genre, par nationalité	84
Tableau 52 : Effectifs des étudiants par genre, par nationalité	84
Tableau 53 : Effectifs des étudiants par institution et par genre, mauritaniens et étrangers ...	84
Tableau 54 : - Répartition des étudiants du privé par institution	85
Tableau 55: Effectifs des étudiants par institution, par âge et par genre	87
Tableau 56 : Répartition des étudiants des institutions privées par âge.....	87
Tableau 57 : Répartition des étudiants du privé par domaine d'étude.....	88
Tableau 58 : Effectifs des étudiants par établissement public et privé	91
Tableau 59: Effectifs des étudiants par institution, par genre mauritaniens et étrangers	93
Tableau 60 : Universités- Effectifs des étudiants mauritaniens par institution, par niveau et par genre	94
Tableau 61: Ecoles, instituts et centres - Effectifs d'étudiants mauritaniens par institution, par niveau et par genre.....	95
Tableau 62: Effectifs des étudiants par institution, par âge et par genre.....	97
Tableau 63: Les Institutions du Supérieur par Ministère de tutelle, Statut, Année d'ouverture	100
Tableau 64 : Les Taux brutset taux nets de scolarisation (Fondamental et Secondaire).....	101
Tableau 65 :: Les Scolarisations et candidats au bac par wilaya.....	102
Tableau 66: Répertoire des Décrets	103
Tableau 67: Répertoire des Arrêtés.....	103
Tableau 68: Correspondance entre les Domaines d'études et de formation de la CITE 2013 ..	105
Tableau 69: Domaines d'études et de formation de la CITE 2013	109

Liste des figures

<i>Figure 1:Organigramme des établissements et institutions publics sous tutelle ou cotutelle des Ministères chargés de l'enseignement supérieur</i>	<i>12</i>
<i>Figure 2:Effectifs des candidats</i>	<i>15</i>
<i>Figure 3: Effectifs des candidats par type de candidature.....</i>	<i>16</i>
<i>Figure 4 : Répartition des candidats au Bac par type du Bac</i>	<i>17</i>
<i>Figure 5: Répartition des candidats au Bac par genre</i>	<i>18</i>
<i>Figure 6: Candidats par série</i>	<i>19</i>
<i>Figure 7: Bacheliers par série et par type de candidature</i>	<i>20</i>
<i>Figure 8: Pourcentage des admis au Bac par sexe et par série.....</i>	<i>21</i>
<i>Figure 9: Taux de réussite par série et par type de candidature.....</i>	<i>22</i>
<i>Figure 10: Répartition des orientés par série de BAC et par institution</i>	<i>23</i>
<i>Figure 11: Les orientés par type de Bac et par pays d'accueil.....</i>	<i>24</i>
<i>Figure 12: Effectifs des étudiants par établissement du public</i>	<i>26</i>
<i>Figure 13:Effectifs par institution et par genre, mauritaniens et étrangers.....</i>	<i>28</i>
<i>Figure 14 :Répartition des étudiants par domaine d'étude.....</i>	<i>36</i>
<i>Figure 15 : Répartition des Boursiers et Bénéficiaires d'aides par Institution</i>	<i>37</i>
<i>Figure 16 : Montants de Bourse (UM)</i>	<i>38</i>
<i>Figure 17 :Sortants 2016 par diplôme, par établissement.....</i>	<i>41</i>
<i>Figure 18 : Répartition des sortants par domaine spécialisé.....</i>	<i>45</i>
<i>Figure 19: Répartition des terminants par domaine d'étude (CITE 2013)</i>	<i>47</i>
<i>Figure 20 : Etudiants mauritaniens boursiers à l'étranger par cycle et par pays d'accueil.....</i>	<i>50</i>
<i>Figure 21 : Répartition des étudiants mauritaniens boursiers à l'étranger par domaine d'étude</i>	<i>51</i>
<i>Figure 22 : Répartition des étudiants mauritaniens boursiers à l'étranger par pays d'accueil... </i>	<i>52</i>
<i>Figure 23 : Répartition des étudiants mauritaniens boursiers à l'étranger par âge</i>	<i>54</i>
<i>Figure 24 : Répartition des enseignants par établissement.....</i>	<i>58</i>
<i>Figure 25 : Répartition des enseignants permanents mauritaniens par grade</i>	<i>59</i>
<i>Figure 26 : Répartition des enseignants par tranches d'âge</i>	<i>61</i>
<i>Figure 27 : Répartition des enseignants par grade</i>	<i>61</i>
<i>Figure 28 : Enseignants permanents par diplôme.....</i>	<i>64</i>
<i>Figure 29 : Répartition des enseignants mauritaniens permanents par domaine d'étude</i>	<i>66</i>
<i>Figure 30 : Répartition par institution.....</i>	<i>74</i>
<i>Figure 31:Répartition par institution et domaine d'étude</i>	<i>76</i>
<i>Figure 32:Répartition par institution par grade</i>	<i>77</i>
<i>Figure 33 : Cabinetset Directions centrales</i>	<i>79</i>
<i>Figure 34 : Effectifs des étudiants par institution et par genre, mauritaniens et étrangers.....</i>	<i>85</i>
<i>Figure 35 : Répartition des étudiants du privé par institution.....</i>	<i>86</i>
<i>Figure 36 : Répartition des étudiants du privé par âge</i>	<i>88</i>
<i>Figure 37 : Répartition des étudiants du privé par domaine d'étude.....</i>	<i>89</i>
<i>Figure 38 : Effectifs des étudiants par établissement du public et privé</i>	<i>92</i>

SIGLES ET ABREVIATIONS:

AIY : Abdellahi Ibn Yassin
C.E.S : Certificat d'Etudes Spécialisées
CITE : Classification Internationale Type de l'Education
CNOU : Centre National des Œuvres Universitaires
CSET : Centre Supérieur d'Enseignement Technique de Nouakchott
ENS : Ecole Normale Supérieure
ESP : Ecole Supérieure Polytechnique
F : Fille ou Femme
FC: Faculté Cheriaa
FLASS: Faculté de Langue Arabe et Sciences Sociales
FLSH : Faculté des Lettres et des Sciences Humaines
FM : Faculté de Médecine
FOD: Faculté Oussoul Eddine
FSJE : Faculté des Sciences Juridiques et Economiques
FST : Faculté des Sciences et Techniques
G : Garçon
GAC : GEU L'Académie
INS Adj : Inspecteur Adjoint
INSA-F : Inspecteur Adjoint- Fondamental
INS-F : Inspecteur Fondamental
IPGEI : Institut Préparatoire au Grandes Ecoles d'Ingénieurs
ISCAE : Institut Supérieur de Comptabilité et d'Administration des Entreprises
ISERI : Institut Supérieur des Etudes et de Recherches Islamiques
ISET : Institut Supérieur de l'Enseignement Technologique
ISPLTI : Institut Supérieur Professionnel de Langues, de Traduction et d'Interprétariat
ISSM : Institut Supérieur des Sciences de la Mer
IUP : Institut Universitaire Professionnel
ISMBTPU : Institut Supérieur des Métiers du Bâtiment, des Travaux Publiques et de l'Urbanisme
LM : Lettres Modernes
LMA : Lettres Modernes Arabe
LMB : Lettres Modernes Bilingues
LO : Lettres Originelles
M : Mathématiques
MA : Maître Assistant
MAIEO: Ministère des Affaires Islamiques et de l'Enseignement Originel
MC : Maître de conférences
MDN: Ministère de la Défense Nationale

MEFPTIC: Ministère de l'Emploi de la Formation Professionnelle et des Technologies de l'Information et de la Communication

MESRS : Ministère de l'Enseignement Supérieur et de la Recherche Scientifique

NR : Non Renseigné

PH : Professeur Habilité

PHD : Doctor of Philosophy

PIB : Produit Intérieur Brut

Prof1c : Professeur du premier cycle

Prof2c : Professeur du Second Cycle

PU : Professeur des Universités

RGPH : Recensement Général de la Population et de l'Habitat

SN : Sciences Naturelles

SNA : Sciences Naturelles Arabe

SUP M : Sup' Management :

T : Total

TIC : Technologie de l'Information et de la Communication

TM : Bac Technique

UCM : Université Chinguetti Moderne

UIL : Université Internationale libanaise

UM : Ouguiya

USIA : Universités des Sciences Islamiques d'Aioun

UNA : Université Al-Asriya de Nouakchott

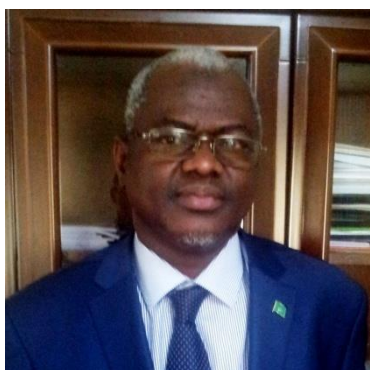

PREFACE

Chers lecteurs,

A l'instar de la première et de la deuxième édition, cette troisième édition de l'annuaire statistique que le département de l'enseignement supérieur s'emploie à diffuser, vient fournir aux acteurs, décideurs et partenaires techniques et financiers un capital d'informations nécessaires à la prise de décision et surtout pour une meilleure mise en œuvre du plan d'action triennal 2014-2017 visant principalement à une réforme fondamentale du secteur de l'Enseignement Supérieur et de la Recherche Scientifique.

Dans ce cadre plusieurs actions touchant aussi bien la configuration structurelle de notre système d'enseignement supérieur, ainsi que l'encrage institutionnel, la gouvernance, l'organisation, le fonctionnement des enseignements supérieurs ont été menées.

Le regroupement des Universités de Nouakchott et l'Université des Sciences, de Technologie et de Médecine en une seule Université (Université AL ASRIYA de Nouakchott) se rapprochant des standards internationaux. La formation du cycle ingénieur s'est améliorée par la création de l'Institut Préparatoire aux Grandes Ecoles d'Ingénieurs (IPGEI) et la réforme de l'Ecole Supérieure Polytechnique (ESP) regroupant les écoles (EMiM et ENTP), traduisent avec éloquence la volonté du département à restructurer profondément le système.

L'Institut Supérieur des Métiers du Bâtiment, des Travaux Publics et de l'Urbanisme (ISMBTPU) d'Aleg vient répondre à un besoin crucial de formation des Techniciens Supérieurs hautement qualifiés dans ce secteur. L'Institut Supérieur d'anglais (ISA), viendra enrichir notre système d'enseignement supérieur par une formation d'excellence en anglais assurée par des professeurs britanniques et mauritaniens. Cet établissement fournira une formation de Licence accréditée par l'Université de Cambridge et une formation continue ouverte à tous les cadres des forces armées et de sécurité et de l'administration en général.

Les nouveaux statuts des enseignants chercheurs et enseignants technologues ont permis de réduire les besoins en enseignants de 250 à 137. A Cet effet, 75 enseignants chercheurs ou technologues ont été recrutés pour la rentrée universitaire 2017-2018 à travers une sélection rigoureuse et transparente.

Une nouvelle aventure a été ouverte pour la formation supérieure de notre pays offrant pour la première fois la possibilité à 200 bacheliers de la série C (2016-2017) et de 159 bacheliers de la même série (2017-2018) à bénéficier d'une formation en classes préparatoires des grandes écoles d'ingénieurs sur le territoire national. Les étudiants accueillis en première année de l'IPGEI, étaient au nombre de 120 et 114 pour les années universitaires 2016-2017 et 2017-2018 respectivement. Pour la formation de techniciens supérieurs 88 et 110 bacheliers ont été orientés à l'ISMBTPU d'Aleg en 2016-2017 et 2017-2018 respectivement.

Cette innovation a commencé à porter ses fruits: 36 candidats parmi les étudiants de l'IPGEI ont réussi les concours organisés pour l'accès aux grandes écoles au Maroc, en Tunisie et en France en 2017.

Après la création du Haut Conseil pour la Recherche Scientifique et l'Innovation (HCRSI) et de l'Autorité Mauritanienne pour l'Assurance-Qualité de l'Enseignement Supérieur et la Recherche Scientifique (AMAQ-ES), l'étude de faisabilité et de la mise en place d'une « Agence Nationale pour la Recherche Scientifique et l'Innovation (ANRSI) » est déjà très largement entamée.

Au niveau des infrastructures, la cité universitaire, d'une capacité de 2540 lits, a été complètement équipée, sa réception engagée et sa mise en fonctionnement est programmée pour l'année 2017-2018. Les travaux de construction se poursuivent dans le reste du complexe universitaire, du siège de l'ISPLTI à Nouadhibou et celui des métiers de construction pour l'ISMBTPU à Alég.

Le calcul des indicateurs pour les années universitaires 2014-2015 et 2015-2016 a été consigné dans deux tableaux de bord pour ces deux années qui ont révélé aussi bien les points forts et faibles de notre système d'enseignement supérieur. Les annuaires statistiques et les tableaux de bords connaîtront leurs premières versions en anglais en 2018, incha Allah.

Afin de planifier au mieux la politique de l'enseignement supérieur pour les prochaines années, en vue d'avoir un développement harmonieux du sous-secteur, et assurer une meilleure adéquation avec les besoins du marché du travail dans notre pays, notre département s'attèle à finaliser en collaboration avec le Pole de Dakar de l'Institut International de Planification de l'Education de l'UNESCO (UNESCO/IPE/PDK), un « Diagnostic du secteur de l'Enseignement Supérieur et de la Recherche Scientifiques » et un modèle de simulation financière.

Je souhaite ardemment que la présente édition de l'annuaire statistique 2016-2017, constituera un outil efficace et un instrument prospectif de la planification d'une politique réaliste de l'enseignement supérieur, au regard des ressources disponibles et des besoins du sous-secteur et en parfaite corrélation avec la vision stratégique et les déterminants de la politique du gouvernement.

A tous ceux qui ont contribué à ce bilan, je réitère mes encouragements et mes très sincères félicitations.

Dr. Sidi Salem Mohamed El Abd
Ministre de L'Enseignement Supérieur



I- Présentation

➤ Baccalauréat 2016

45026 candidats se sont inscrits au baccalauréat en 2016, dont une minorité au titre des séries Mathématiques et Techniques (séries M : 3311 (7,4 %) TMGM : 107 (0,2 %)). Les 5081 admis (soit 11,3 % des candidats) sont répartis comme suit :

Séries littéraires : 2079 (40,9%) , Séries scientifiques : 2930 (57,7%), Série technique : 72 (1,4%).

➤ L'enseignement supérieur public

L'enseignement supérieur public mauritanien compte 13 établissements :

2 Universités, 2 Ecoles, 9 Instituts, 1 Centre. Ces établissements sont fréquentés par 18606 étudiants (dont 6117 filles), parmi eux 252 étrangers (dont 33 filles). L'encadrement est assuré par 679 enseignants permanents (dont 43 femmes).

Les étudiants Mauritaniens boursiers à l'étranger: 1164 étudiants (dont 222 filles) bénéficient d'une bourse de l'Etat en plus de 10 professeurs agrégés.

➤ L'enseignement supérieur privé

L'enseignement supérieur Privé mauritanien compte 5 établissements reconnus dont un institut, fréquenté par 765 étudiants (dont 245 filles).

II- Les établissements de l'Enseignement Supérieur et de la Recherche scientifique

II-1- Etablissements et institutions publics sous tutelle, ou cotutelle des Ministères en charge de la formation supérieure

Les trois ministères chargés en cotutelle de l'enseignement supérieur sont :

- Ministère des Affaires Islamiques et de l'Enseignement Originel (MAIEO)
- Ministère de la Défense Nationale (MDN)
- Ministère de l'Emploi de la Formation Professionnelle et des Technologies de l'Information et de la Communication

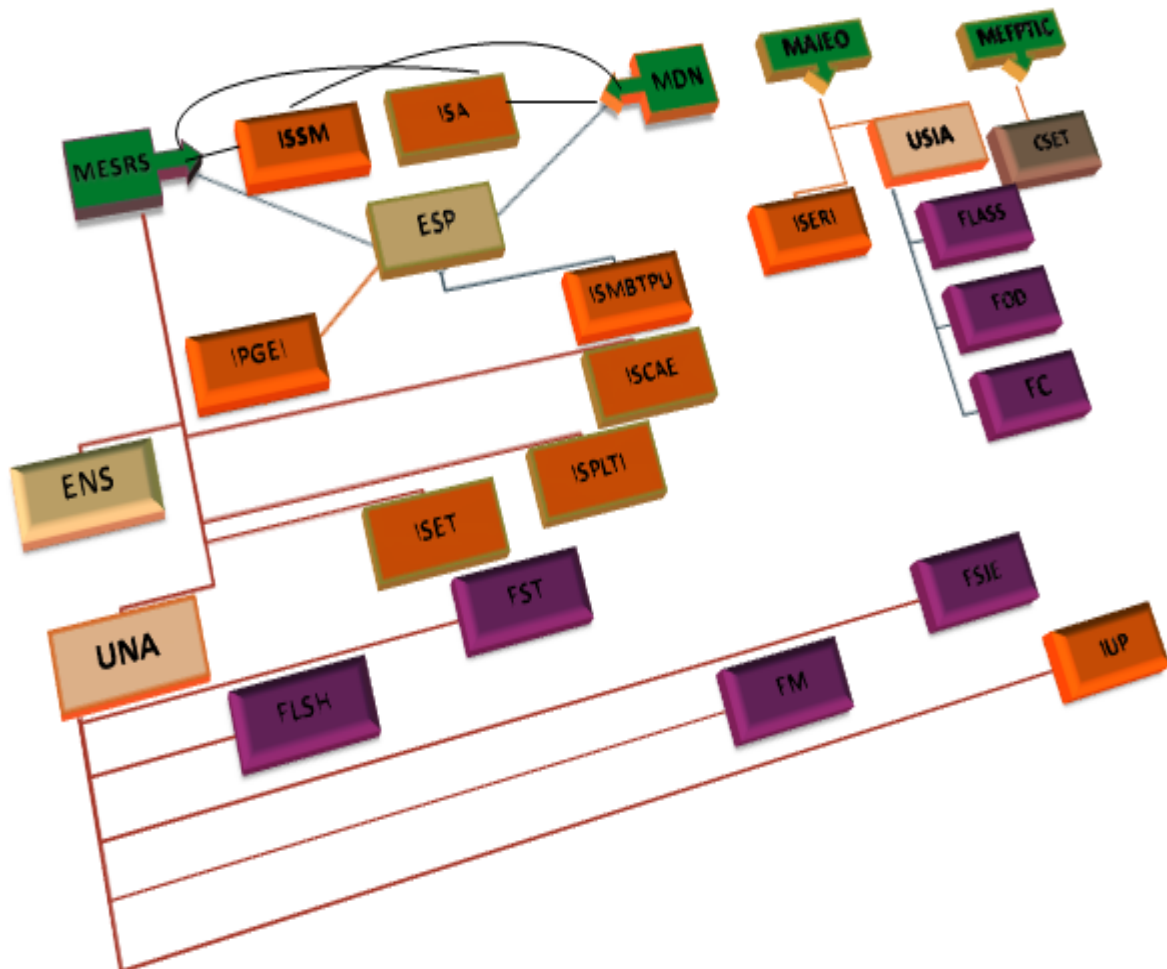

Figure 1: Organigramme des établissements et institutions publics sous tutelle ou cotutelle des Ministères en charge de l'enseignement supérieur

II-2-Etablissements et institutions privés

Les établissements supérieurs privés qui relèvent du MESRS sont :

- ✓ Université Chinguetti Moderne

- ✓ Université Internationale Libanaise

- ✓ Sup' Management (Ecole)

- ✓ GEU L'Académie (Institut)

- ✓ Université Abdellahi Ibn Yassin

III- L'entrée dans le supérieur

III-1- Les candidats au baccalauréat 2016

III-1-1- Effectifs des candidats par wilaya

Wilaya	Effectif des candidats	Pourcentage
H_CHARGHI	798	1,77%
H_GHARBI	1781	3,96%
ASSABA	1732	3,85%
GORGOL	1697	3,77%
BRAKNA	1440	3,20%
TRARZA	4613	10,25%
ADRAR	695	1,54%
D NDB	2657	5,90%
TAGANT	513	1,14%
GUIDIMAGHA	555	1,23%
T ZEMMOUR	700	1,55%
INCHIRI	339	0,75%
NOUAKCHOTT NORD	9528	21,16%
NOUAKCHOTT EST	8411	18,68%
NOUAKCHOTT SUD	9567	21,25%
TOTAL	45026	100%

Tableau 1 : Effectifs des candidats par wilaya

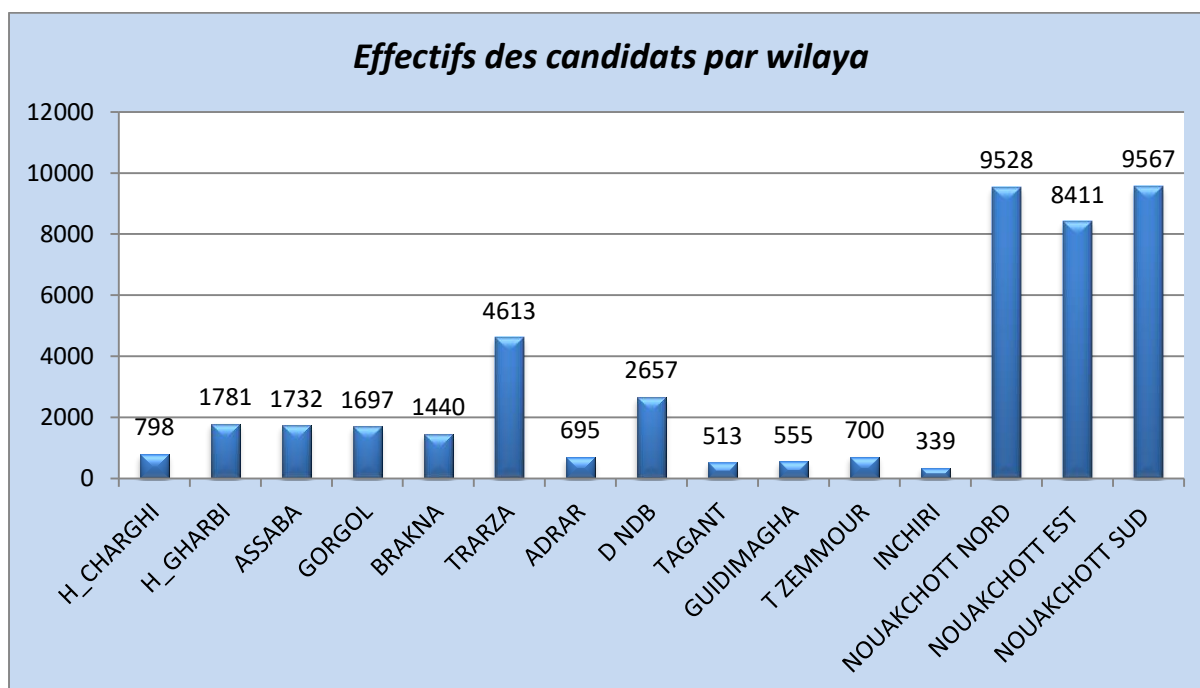

Figure 2: Effectifs des candidats

III-1-2- Effectifs des candidats par type de candidature

TYPE	M	SN	TMGM	LM	LO	Total
Candidats libres	373	6874	28	4649	4491	16415
Candidats Privés	1359	8175		671	3620	13825
Candidats Officiels	1579	7839	79	4219	1070	14786
Total	3311	22888	107	9539	9181	45026

Tableau 2 : Effectifs des candidats par type de candidature

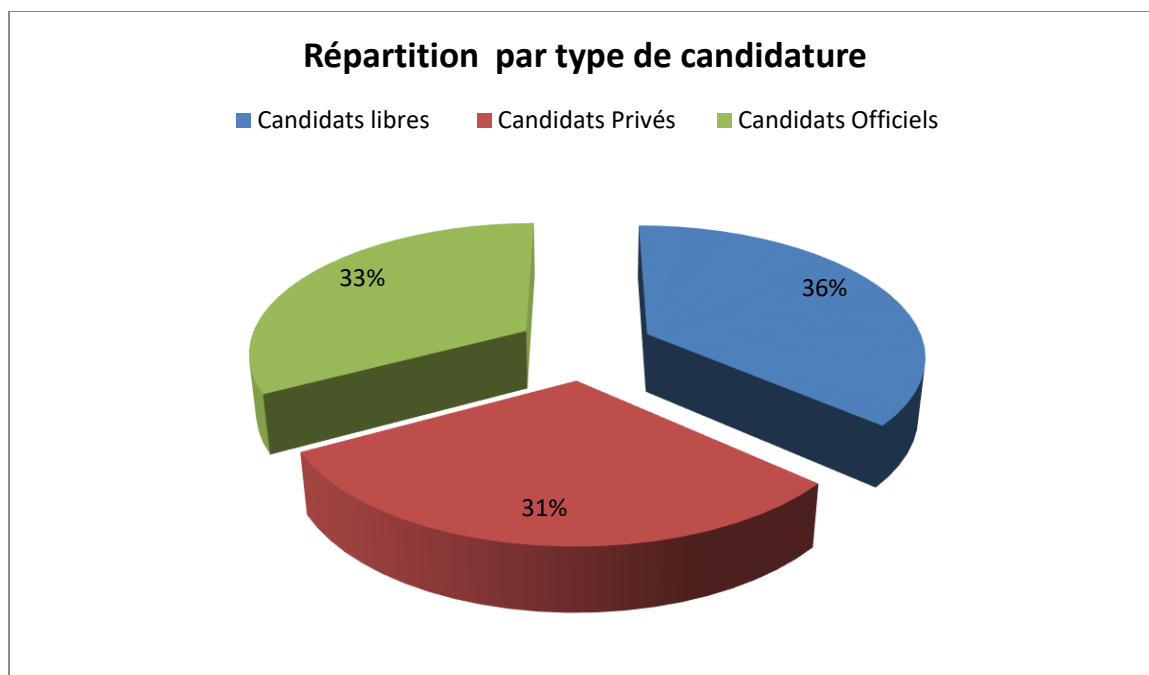

Figure 3: Effectifs des candidats par type de candidature

III-1-3-Répartition des candidats par type de baccalauréat

Type	Effectifs	Pourcentage
Scientifique	26199	58,2%
Littéraire	18720	41,6%
Technique	107	0,2%

Tableau 3: Répartition des candidats par type de baccalauréat

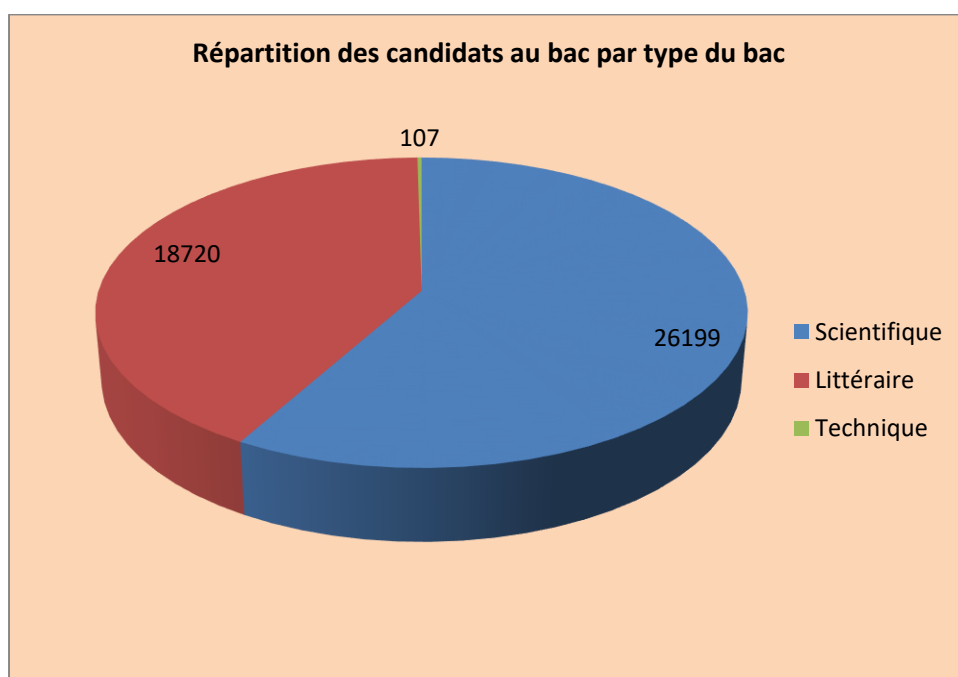

Figure 4: Répartition des candidats au Bac par type du Bac

III-1-4- Répartition des candidats par genre

Sexe	Effectifs	Pourcentage
Garçons	24172	54%
Filles	20854	46%
Total	45026	100%

Tableau 4: Répartition des candidats par genre

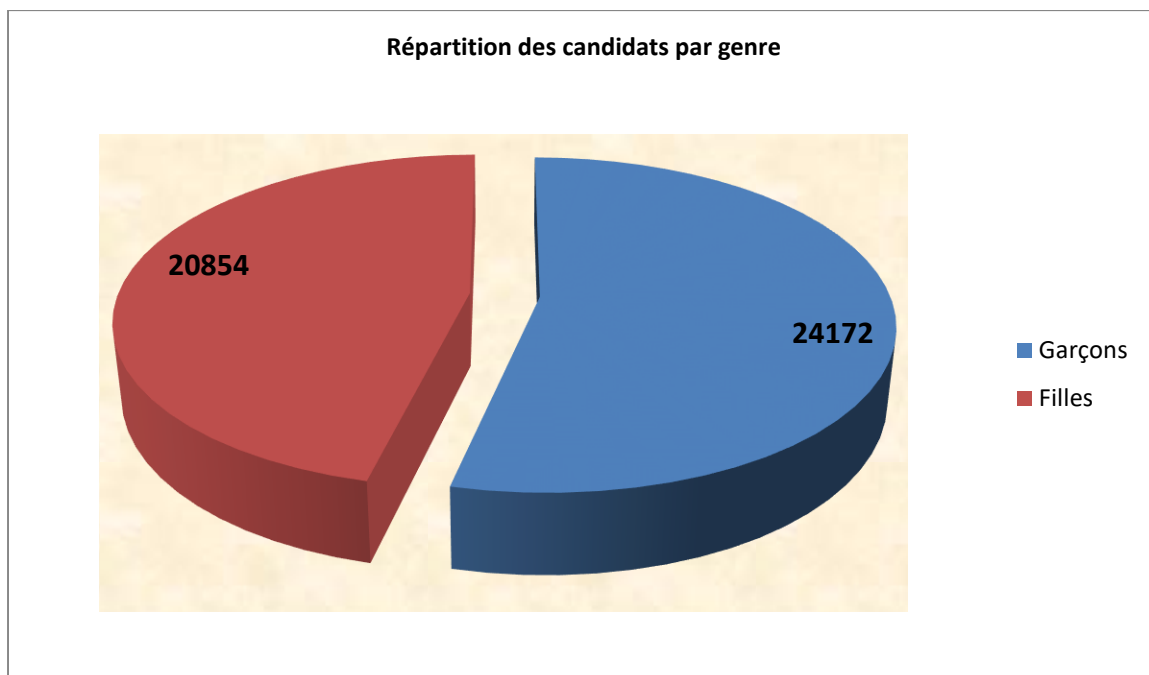

Figure 5: Répartition des candidats au Bac par genre

III-1-5-Répartition des candidats par série

Série	Inscrits	Pourcentage
SN	22888	50,8%
M	3311	7,4%
LM	9539	21,2%
LO	9181	20,4%
TMGM	107	0,2%
TOTAL	45026	100%

Tableau5 : répartition des candidats par série

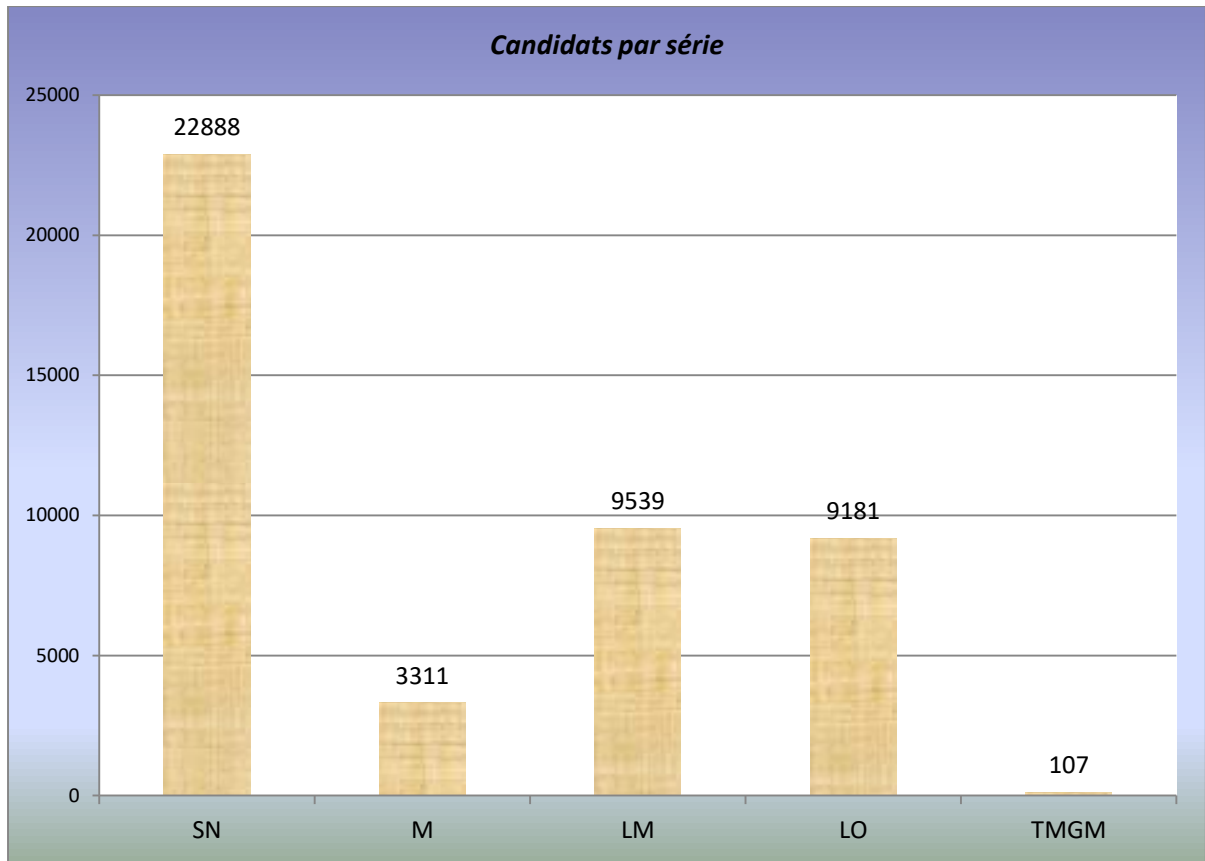

Figure 6: Candidats par série

III-2-Les bacheliers en 2016

III-2-1- Répartition des Bacheliers par série et par type de candidature

Séries	Candidats libres	Candidats Privés	Candidats Officiels	Total
M	26	489	418	933
SN	223	1244	530	1997
LM	242	80	491	813
LO	440	629	197	1266
TMGM	11		61	72
Total	942	2442	1697	5081

Tableau6 : Répartition des Bacheliers par série et par type de candidature

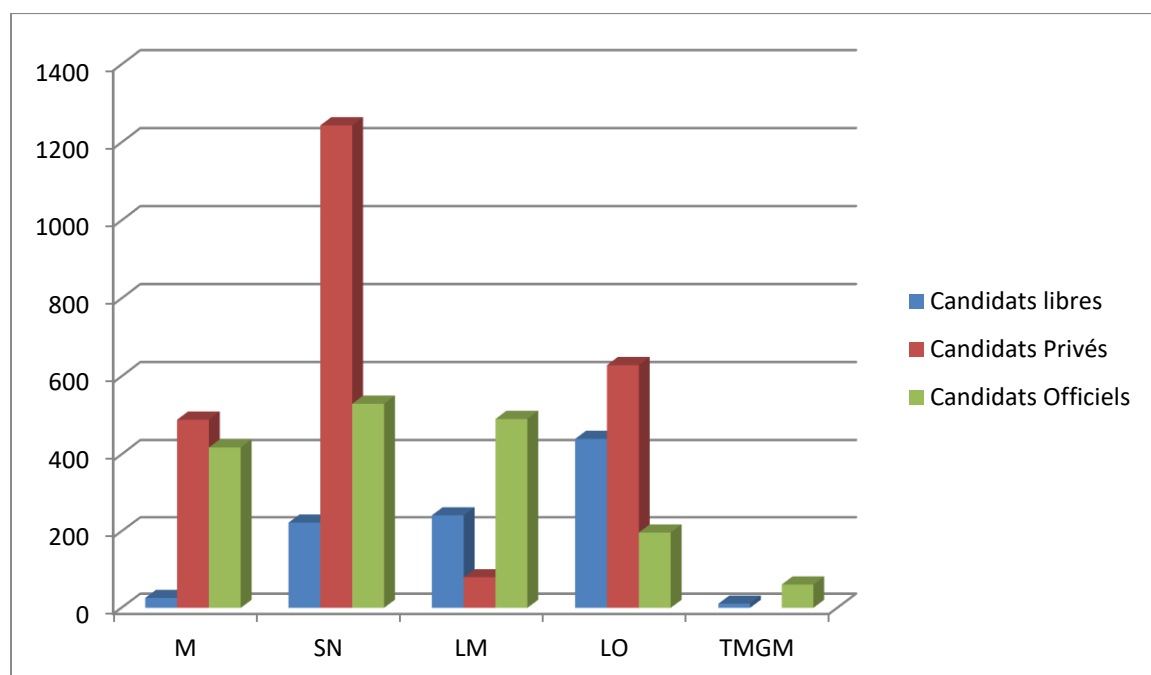

Figure 7: Bacheliers par série et par type de candidature

III-2-2- Taux de réussite par genre et par série

		M	SN	LM	LO	TMGM	TOTAL
Présents	T	3311	22888	9539	9181	107	45026
	F	1108	10596	4534	4601	15	20854
	G	2203	12292	5005	4580	92	24172
Admis 1 ^{ère} et 2 ^{ème} session	T	933	1997	813	1266	72	5081
	F	246	718	242	471	10	1687
	G	687	1279	571	795	62	3394
% Admis	T	28,18%	8,73%	8,52%	13,79%	67,29%	11,28%
	F	22,20%	6,78%	5,34%	10,24%	66,67%	8,09%
	G	31,18%	10,41%	11,41%	17,36%	67,39%	14,04%

Tableau7 : Taux de réussite par genre et par série

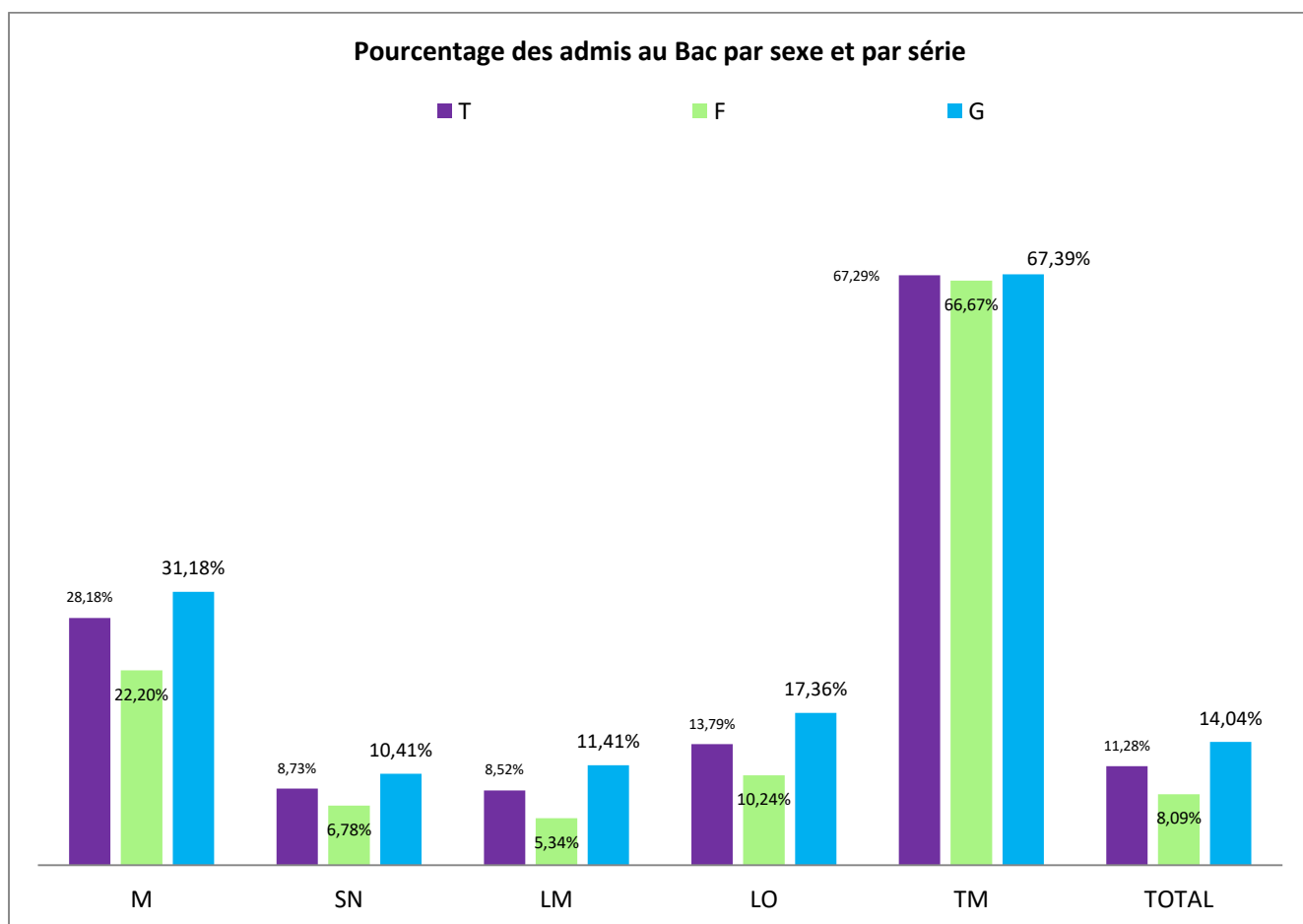

Figure 8: Pourcentage des admis au Bac par sexe et par série

III-2-3- Taux de réussite par série et par type de candidature

	CANDIDATS				Admis				Taux de réussite			
	CL	CP	OF	Total	CL	CP	OF	Total	CL	CP	OF	Total
LM	4649	671	4219	9539	242	80	491	813	5,2%	11,9%	11,6%	8,5%
LO	4491	3620	1070	9181	440	629	197	1266	9,8%	17,4%	18,4%	13,8%
M	373	1371	1567	3311	26	489	418	933	7,0%	35,7%	26,7%	28,2%
SN	6874	8175	7839	22888	223	1244	530	1997	3,2%	15,2%	6,8%	8,7%
TMGM	28		79	107	11		61	72	39,3%		77,2%	67,3%
Total	16387	13837	14695	45026	942	2442	1697	5081	5,7%	17,6%	11,5%	11,3%

Tableau 8: Taux de réussite par série et par type de candidature

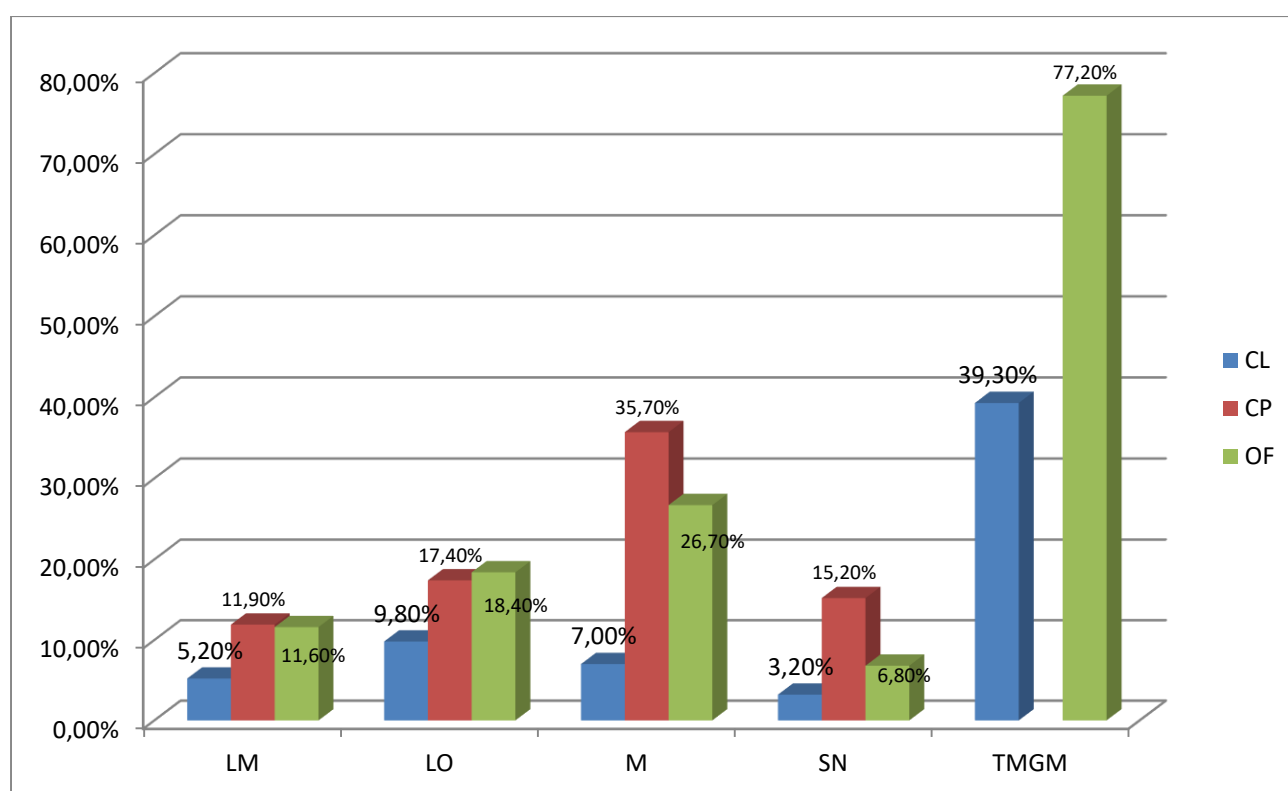

Figure 9: Taux de réussite par série et par type de candidature

III-2-4- Répartition des Orientés

a- par série de BAC et par institution

Institution	M	SN	TMGM	LM	LO	Total
CPGE	120					120
I-ALEG	80	20	20			120
ISPLTI		20		52		72
ISA				61		61
ISERI				10	200	210
ISCAE	88	120				208
ISET		92	4			96
FLSH (USIA)				20	26	46
Charia (USIA)					66	66
Ousd (USIA)					8	8
FST (UNA)	377	650	20			1047
IUP (UNA)	113	45	15			173
FSJE (UNA)	11	412		60	235	718
FLSH (UNA)		110		353	205	668
FM (UNA)		83				83
Total	789	1552	59	556	740	3696

Tableau 9: Répartition des orientés par série de BAC et par institution

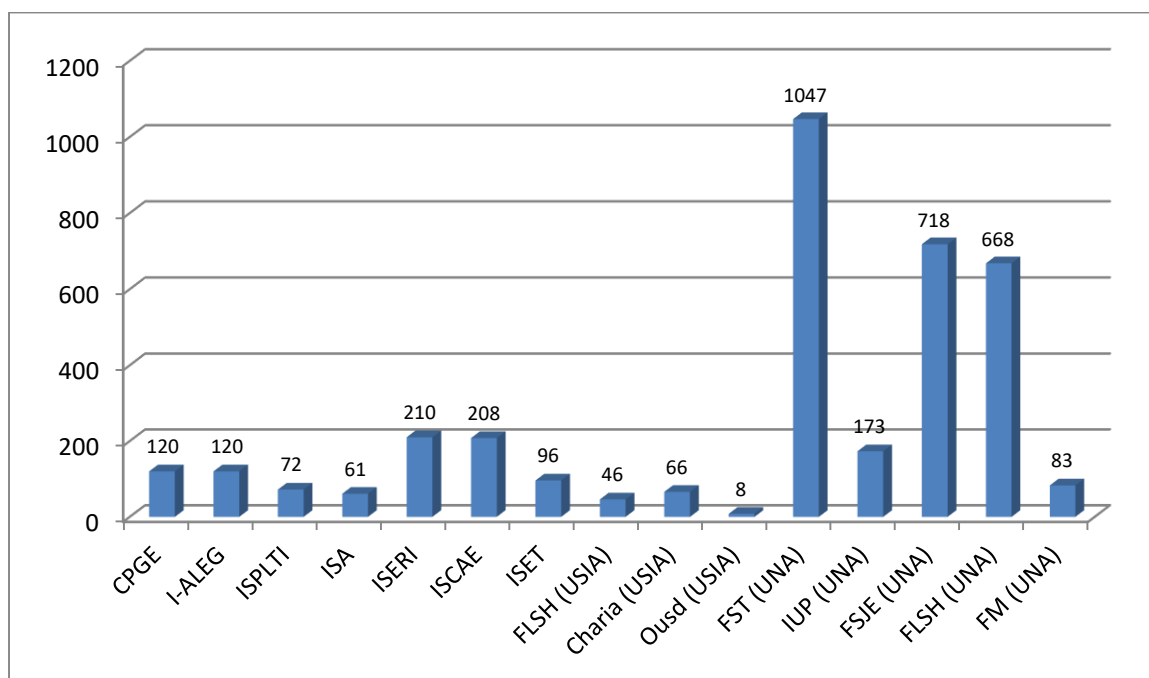

Figure 10: Répartition des orientés par série de BAC et par institution

b- Les orientés par type de Bacet par pays d'accueil

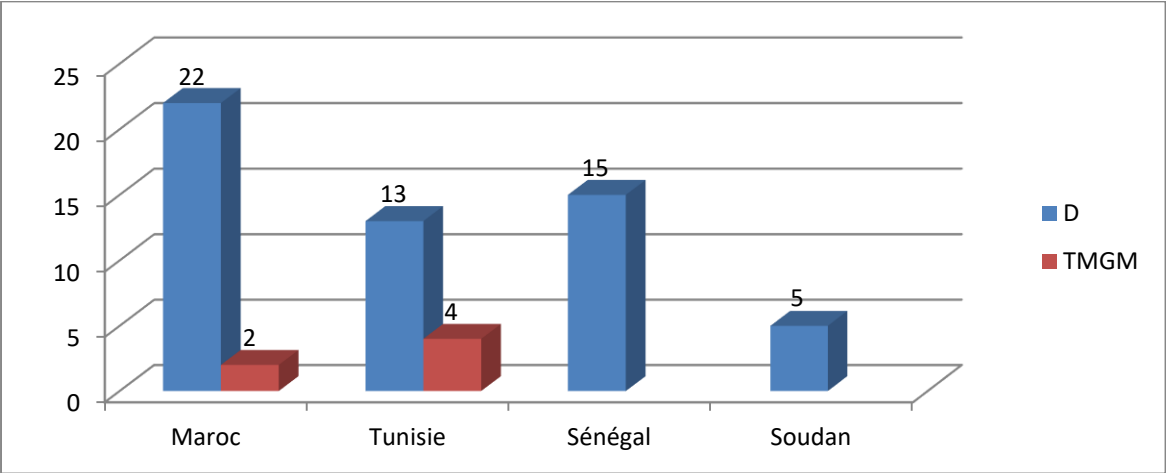

Figure 11: Les orientés par type de Bac et par pays d'accueil

IV- l'Enseignement Supérieur Public

IV-1-Les étudiants

IV-1-1-Effectifs des étudiants par établissement du public

Etablissement	Effectif
UNA	12454
USIA	633
ENS	640
ISSM	41
ISA	60
ISPLTI	135
ESP	438
ISET	234
ISCAE	1005
ISERI	2807
CSET	159
Total	18606

Tableau 10: Pourcentage des admis au Bac par sexe et par série

NB : Le CSET compte 159 étudiants dont 25 bacheliers et L'ISERI compte 2807 étudiants dont 2118 bacheliers

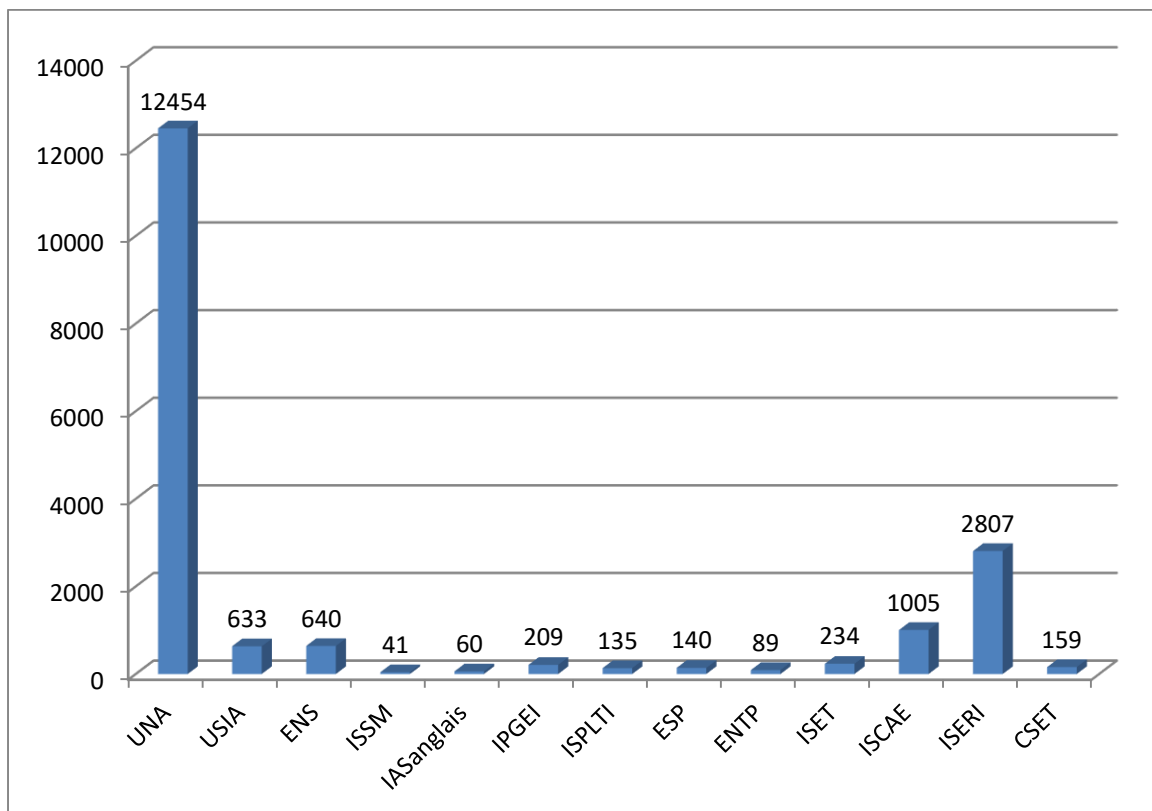

Figure 12: Effectifs des étudiants par établissement du public

IV-1-2- a- Effectifs par institution et par genre, mauritaniens et étrangers

INSTITUTIONS		NATIONAUX		ETRANGERS		NON RENSEIGNES		Total	Filles	TOTAL
		Total	FILLES	Total	Filles	Total	Filles			
L'Université de Nouakchott Asrya	Faculté des Sciences Juridiques et Économiques	4133	1458	30	1			4162	1459	12454
	Faculté des Lettres et Sciences Humaines	3015	1000	7	1			3022	1001	
	Faculté des Sciences et Techniques					3588	1061	3588	1061	
	Faculté de Médecine	919	336	53	22			973	358	
	Institut Universitaire Professionnel	709	329					709	329	
L'Institut Supérieur de Comptabilité et d'Administration des Entreprises (ISCAE)		928	522	0	0	77	35	1005	557	1005
L'École Normale Supérieure (ENS)		640	73					640	73	640
L'Institut Supérieur d'Enseignement Technologique (ISET)		234	19						19	234
Ecole Supérieure Polytechnique	ISMBTU	89	9	0	0	0	0	89	9	438
	ESP (Cycle ingénieur)	140	19	0	0	0	0	140	19	
	IPGEI	209	43	0	0	0	0	209	43	
Université des Sciences Islamiques d'Aioun	Faculté Cheriaa	307	96					307	96	633
	Faculté de Langue Arabe et Sciences Sociales	227	94					227	94	
	Faculté Oussoul Eddine	99	18					99	18	
ISERI		2645	885	162	9			2807	894	2807
ISSM		41	2					41	2	41
ISA		60	10					60	10	60
ISPLTI		135	49					135	49	135
CSET		159	26					159	26	159
TOTAL		14689	4988	252	33	3665	1096	18606	6117	18606

Tableau 11: Effectifs par institution et par genre, mauritaniens et étrangers

IV-1-2-b- Effectifs par institution et par genre, mauritaniens et étrangers

Etablissement	Effectifs	Filles
UNA	12454	4208
USIA	633	208
ENS	640	73
ESP	438	71
ISET	234	19
ISCAE	1005	557
ISERI	2807	894
ISSM	41	2
ISA	60	10
ISPLTI	135	49
CSET	159	26
Total	18606	6117

Tableau 12: Effectifs par institution et par genre, mauritaniens et étrangers

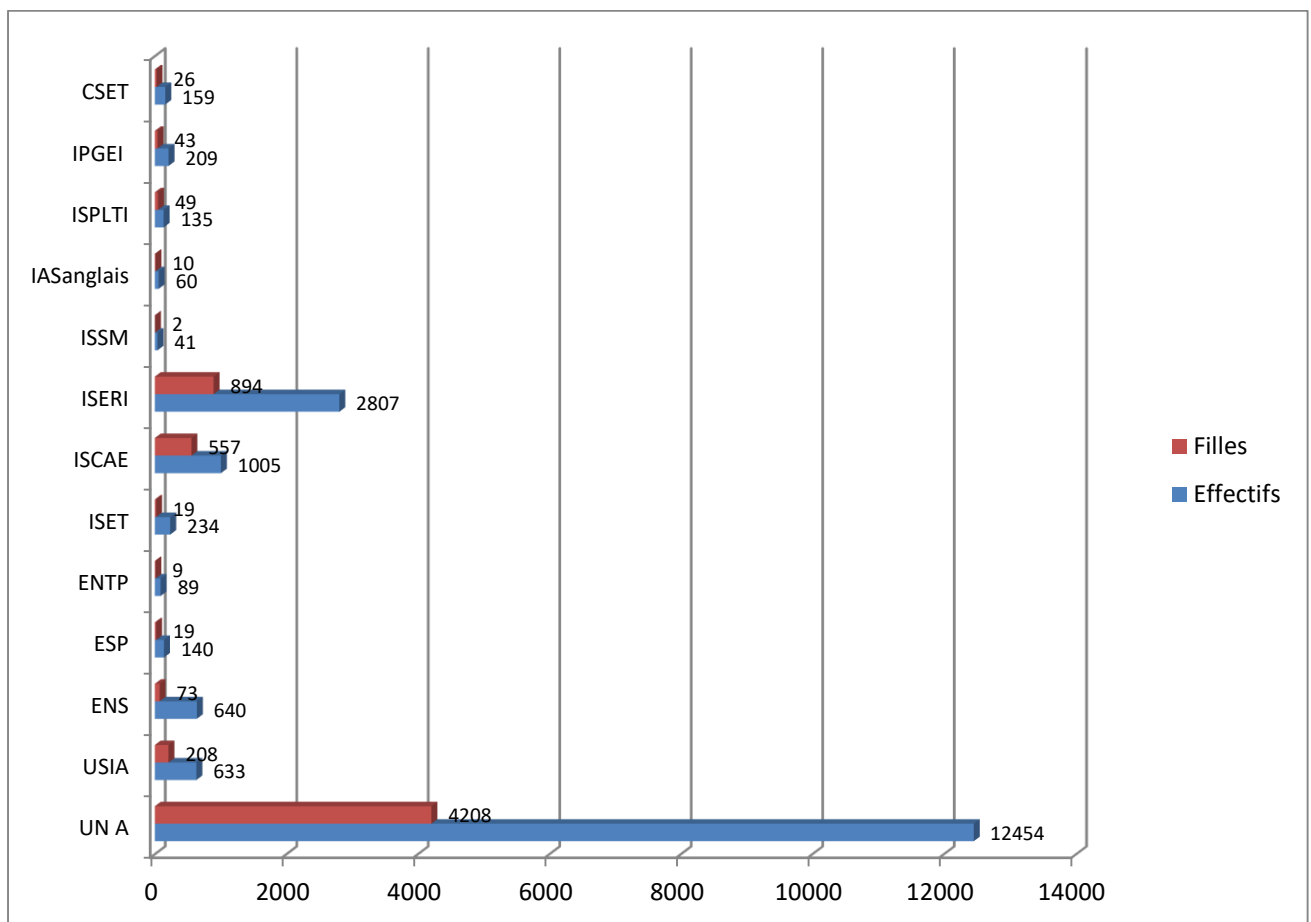

Figure 13: Effectifs par institution et par genre, mauritaniens et étrangers

IV-1-3-a- Universités : effectifs d'étudiants mauritaniens par institution, par genre et par niveau

INSTITUTIONS		L1		L2		L3		M1		M2		D1		D2		D3		Totaux	
		T	F	T	F	T	F	T	F	T	F	T	F	T	F	T	F	T	F
UN- ALASRIYA	Faculté des Sciences et Techniques	1418	401	913	250	847	261	182	77	175	59	53	13					3588	1061
	Faculté de Médecine	246	98	139	53	151	47	165	56	72	28	62	24	138	52			973	358
	Faculté des Sciences Juridiques et Économiques	1327	461	1090	408	1265	468	294	72	154	47			32	3			4162	1459
	Faculté des Lettres et Sciences Humaines	1003	284	774	253	873	341	189	59	157	58	7				19	6	3022	1001
	Institut Universitaire Professionnel	338	151	234	106	137	72											709	329
USIA	Faculté de Langue Arabe et Sciences Sociales	111	44	110	27	86	25											307	96
	Faculté Oussoul Eddine	99	39	63	29	65	26											227	94
	Faculté Cheriaa	55	9	25	7	19	2											99	18
ISET		91	8	83	11	60												234	19
ISCAE		378	216	338	197	289	144											1005	557
ISERI		612	229	470	159	864	277	861	229									2807	894
ISPLTI		93	32	42	17													135	49
ISSM		15	2	11		15												41	2
ISA		60	10															60	10
Total		5846	1984	4292	1517	4671	1663	1691	493	558	192	122	37	170	55	19	6	17369	5947

Tableau 13: Universités : effectifs d'étudiants mauritaniens par institution, par genre et par niveau

IV-1-3-b-Ecoles, instituts et centres: effectifs d'étudiants mauritaniens par institution, par niveau et par genre

INSTITUTIONS		Classe Préparatoire						Cycle ingénieur								Cycle DUT/BTS								Totaux	
		1A		2A		T		1A		2A		3A		T		1A		2A		3A		T			
		T	F	T	F	T	F	T	F	T	F	T	F	T	F	T	F	T	F	T	F	T	F	T	F
Ecole Supérieure Polytechnique	ISMBTU															89	9					89	9	89	9
	ESP(Cycle ingénieur)									76	8	64	11	140	19									140	19
	IPGEI	115	23	94	20	209	43																	209	43
Centre Supérieur d'Enseignement Technique de Nouakchott																74	19	85	7			159	26	159	26
TOTAL		115	23	94	20	209	43			76	8	64	11	140	19	163	28	85	7			248	35	597	97

Ecole Normale Supérieure	Formation inspecteur								Formation professeur secondaire								LAB		Totaux	
	1C				2C				1C				2C				LAB			
	1A		2A		1A		2A		1A		2A		1A		2A		2A			
	T	F	T	F	T	F	T	F	T	F	T	F	T	F	T	F	T	F	T	F
			40	2			70		300	43	215	28					15	0	640	73

Tableau 14: Ecoles, instituts et centres: effectifs d'étudiants mauritaniens par institution, par niveau et par genre

IV-1-4-Effectifs des étudiants par institution, par âge et par genre

INSTITUTIONS			Age														Total	
			< 19 ans	19 ans	20 ans	21 ans	22 ans	23 ans	24 ans	25 ans	26 ans	27 ans	28 ans	29 ans	30 ans	> 30 ans		NR
UN-Alasriya	Faculté des Sciences Juridiques et Économiques	T	23	39	92	146	280	394	384	406	267	223	191	132	75	368	2	3022
		F	11	13	34	55	81	104	114	122	95	78	77	55	28	133	1	1001
	Faculté des Lettres et Sciences Humaines	T	37	82	141	277	403	474	505	475	374	311	258	171	110	506	38	4162
		F	14	35	49	97	135	154	181	171	133	103	99	57	48	169	14	1459
	Faculté des Sciences et Techniques	T	61	130	270	456	605	646	515	347	213	107	88	49	38	63		3588
		F	26	54	114	149	173	175	147	81	55	23	20	16	13	15		1061
	Faculté de Médecine	T	19	36	57	99	116	123	94	96	79	61	77	50	29	37		973
		F	13	18	27	46	35	42	32	31	29	24	29	10	10	12		358
	Institut Universitaire Professionnel	T	13	50	93	133	114	127	80	48	26	10	8	2	2	3		709
		F	10	33	45	66	59	49	34	17	9	5		1		1		329
	ISSM	T	0		2	2	3	10	7	6	4	3	3			0	1	41
		F	0		1	1										0		2
	ISPLTI	T	0	3	7	24	23	26	20	15	7	4	1	1		2	2	135
		F	0	2	2	11	7	9	6	5	4					2	1	49
ISCAE	T	19	60	121	151	194	163	123	89	39	14	10	6	1	6	9	1005	
	F	12	33	72	95	116	82	72	42	20	3	2	2	1	2	3	557	
ENS	T	0		1	2	5	14	25	38	58	64	52	50	40	290	1	640	
	F	0				2	4	7	6	3	9	7	4	3	28		73	
ISET	T	0	4	11	29	47	45	44	26	18	6	2	2		0		234	
	F	0		2	3	5	4	2	2	1					0		19	
ISA	T	2	2	4	6	11	12	11	6	1	2	1		1	1		60	
	F	0			3	3		3	1						0		10	

INSTITUTIONS		Age														Total		
		< 19 ans	19 ans	20 ans	21 ans	22 ans	23 ans	24 ans	25 ans	26 ans	27 ans	28 ans	29 ans	30 ans	> 30 ans		NR	
USIA	Faculté Cheriaa	T	7	8	5	27	22	46	26	32	16	29	18	6	4	61		307
		F	2		3	8	2	13	7	8	7	14	9	2	1	20		96
	Faculté Oussoul Eddine	T	2	3	5	5	13	13	10	7	9	8	4	2	2	16		99
		F	0			1	2	2	1		3	2				7		18
	Faculté de Langue Arabe et Sciences Sociales	T	2	4	8	16	20	24	30	25	14	10	10	8	2	54		227
		F	1		3	5	10	7	14	8	6	5	3	6		26		94
Ecole Supérieure Polytechnique	ISMBTU	T	10	12	19	13	15	11	5	1	2				0	1	89	
		F	2	3	2	2									0		9	
	ESP (Cycle ingénieur)	T	0			5	18	30	29	17	13	5	1		0	22	140	
		F	0				1	3	4	1	1				0	9	19	
	ISPGEI	T	17	33	52	53	27	17	9	1					0		209	
		F	3	16	9	12	3								0		43	
ISERI	T	29	34	65	123	161	213	212	239	205	211	211	146	142	796	20	2807	
	F	12	10	22	34	49	64	52	68	63	61	87	50	50	268	4	894	
CSET	T	0		3	2	6	10	20	30	26	25	22	7	4	4		159	
	F	0				1		7	10	2	4	1	1		0		26	
Total	T	241	500	956	1569	2083	2398	2149	1904	1371	1093	957	632	450	2207	96	18606	
	F	106	217	385	588	684	712	683	573	431	331	334	204	154	683	32	6117	

Tableau 15: Effectifs des étudiants par institution, par âge et par genre

IV-1-5-a- Universités : Effectifs des étudiants mauritaniens par institution, par domaine d'étude par niveau et par genre

INSTITUTIONS	DOMAINE D'ETUDE	L1		L2		L3		M1		M2		D1		D2		D3		Totaux			
		T	F	T	F	T	F	T	F	T	F	T	F	T	F	T	F	T	F		
UN- Alasriya	FLSH	Lettres et arts	740	244	525	204	492	231	90	23	69	22	7				2		1925	724	
		Sciences (environnement)	11	11	5	5	8	8											24	24	
		Sciences sociales, commerce et droit	252	29	244	44	361	99	99	36	88	36						17	6	1061	250
		Services					12	3												12	3
	FSJE	Sciences sociales, commerce et droit	1327	461	1090	408	1265	468	294	72	154	47			32	3			4162	1459	
	FST	Sciences	1418	401	913	250	847	261	182	77	175	59	53	13					3588	1061	
	FM	Santé et protection sociales	246	98	139	53	151	47	165	56	72	28	62	24	138	52			973	358	
	IUP	Ingénierie, industries de transformation et construction	78	23	46	18	26	13											150	54	
		Sciences	53	20	32	16	19	7											104	43	
		Sciences sociales, commerce et droit	130	77	82	43	51	35											263	155	
		Services	77	31	74	29	41	17											192	77	
	USIA	FC	Lettres et arts	111	44	56	13	41	13											208	70
Sciences sociales, commerce et droit					54	14	45	12											99	26	
FLASS		Lettres et arts	99	39	43	18	49	18											191	75	
		Sciences sociales, commerce et droit			20	11	16	8											36	19	
FOE		Lettres et arts	55	9	25	7	19	2											99	18	
ISCAE	Sciences	161	79	131	55	99	35											391	169		
	Sciences sociales, commerce et droit	217	137	207	142	190	109											614	388		

INSTITUTIONS	DOMAINE D'ETUDE	L1		L2		L3		M1		M2		D1		D2		D3		Totaux	
		T	F	T	F	T	F	T	F	T	F	T	F	T	F	T	F	T	F
ISET	Agriculture			33	4	25												58	4
	GAB			16	1													16	1
	Ingénierie, industries de transformation et construction			17		22												39	0
	Sciences	91	8	17	6	13												121	14
ISA	Lettres et arts	60	10															60	10
ISERI	Lettres et arts	612	229	309	69	478	103	559	108									1958	509
	Sciences sociales, commerce et droit			160	90	386	174	302	121									848	385
	NR			1														1	0
ISPLTI	Lettres et arts	93	32	42	17													135	49
ISSM	Agriculture	15	2	11		15												41	2
Total		5846	1984	4292	1517	4671	1663	1691	493	558	192	122	37	170	55	19	6	17369	5947

IV-1-5-b- Ecoles et centres: Effectifs d'étudiants mauritaniens par institution, par niveau et par genre

INSTITUTIONS			Classe Préparatoire						Cycle ingénieur						Cycle DUT/BTS						Totaux					
			1A		2A		T		1A		2A		3A		T		1A		2A				3A		T	
			T	F	T	F	T	F	T	F	T	F	T	F	T	F	T	F	T	F	T	F	T	F	T	F
Ecole Supérieure Polytechnique	ISMBTU	Ingénierie, industries de transformation et construction														89	9							89	9	
	ESP (Cycle ingénieur)	Ingénierie, industries de transformation et construction								76	8	64	11	140	19									140	19	
	IPGEI	Science	115	23	94	20	209	43																209	43	
Centre Supérieur d'Enseignement Technique de Nouakchott		Ingénierie, industries de transformation et construction														74	19	85	7			159	26	159	26	
TOTAL			115	23	94	20	209	43			76	8	64	11	140	19	163	28	85	7			159	26	597	54

Ecole Normale Supérieure	Education	Formation inspecteur								Formation professeur secondaire								Totaux					
		1C				2C				1C				2C									
		1A	2A	1A	2A	1A	2A	1A	2A	1A	2A	1A	2A	1A	2A	T	F						
Ecole Normale Supérieure	Education	T	F	T	F	T	F	T	F	T	F	T	F	T	F	T	F	T	F			640	73
				40	2			70		300	43	215	28										

Tableau 16 : Ecoles, instituts et centres: Effectifs d'étudiants mauritaniens par institution, par niveau et par genre

IV-1-6- Effectifs des étudiants par domaine d'étude et par genre

Domaines	T	F	Pourcentage(T)
Sciences sociales, commerce et droit	7083	2682	38%
Lettres et arts	4576	1455	32%
Sciences	4437	1354	31%
Santé et protection sociales	973	358	37%
Education	640	73	11%
Ingénierie, industries de transformation et construction	577	108	19%
Services	204	80	39%
Agriculture	99	6	6%
GAB	16	1	6%
NR	1		0%
TOTAL	18606	6117	33%

Tableau 17: Effectifs des étudiants par domaine d'étude et par genre

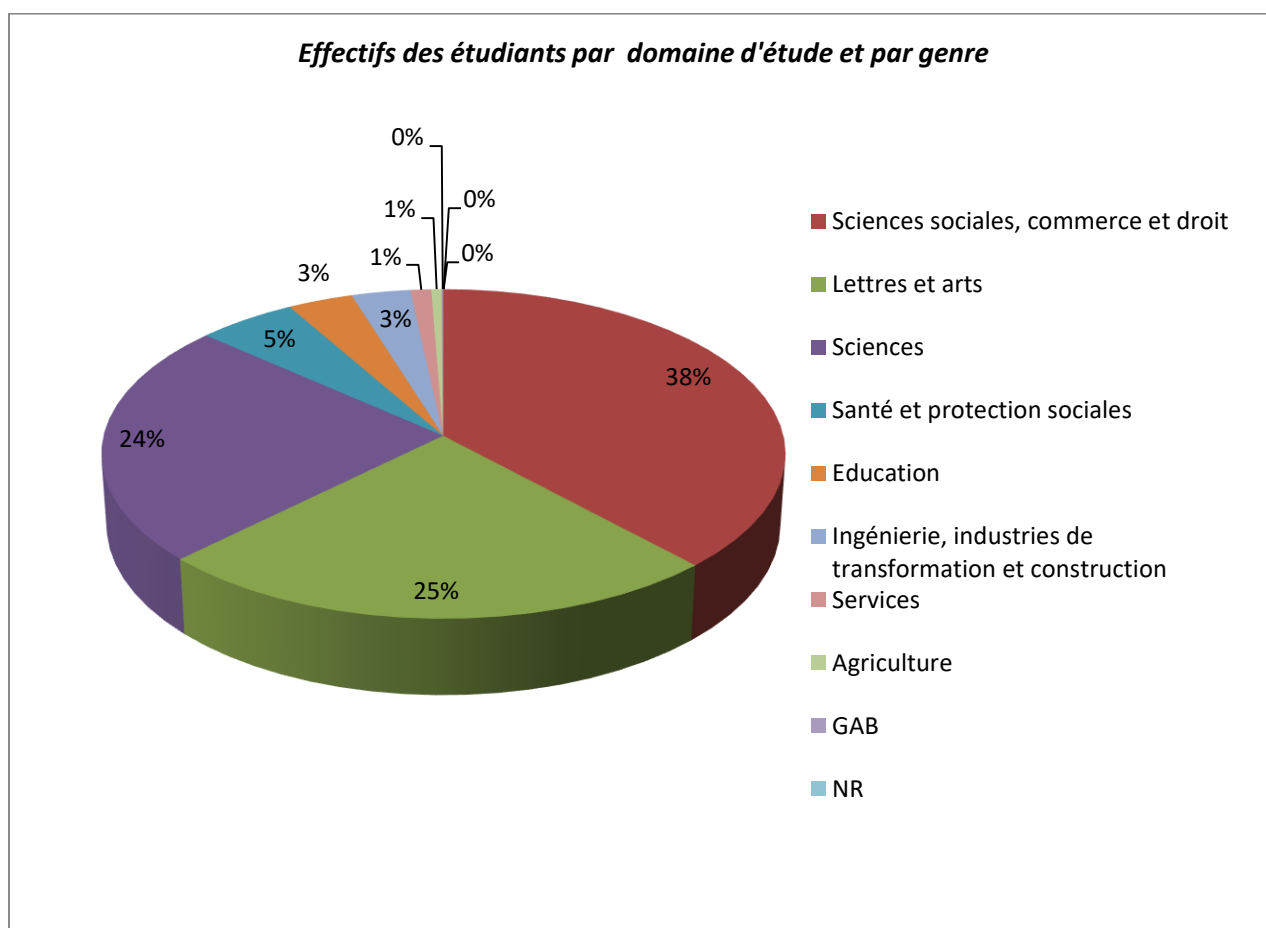

Figure 14 : Répartition des étudiants par domaine d'étude

IV-1-7-a- Répartition des Boursiers et Bénéficiaires d'aides par Institution

Institutions	Nombre de Boursiers et Bénéficiaires d'aides	Effectif des étudiants	Pourcentage des bousiers
FLSH	956	3022	32%
FM	850	973	87%
FSJE	1288	4162	31%
FST	1722	3588	48%
ISCAE	427	1005	42%
ISPLTI	32	135	24%
IUP	276	709	39%
USIA	565	633	89%
ENS	515	640	80%
ISA	57	60	95%
ESP	140	140	100%
ISMBTU	89	89	100%
ISET	147	234	63%
ISERI	678	2807	24%
ISSM	41	41	100%
IPGEI	209	209	100%
CSET	159	159	100%
TOTAL	8151	18606	44%

Tableau 18 : Répartition des Boursiers et Bénéficiaires d'aides par Institution

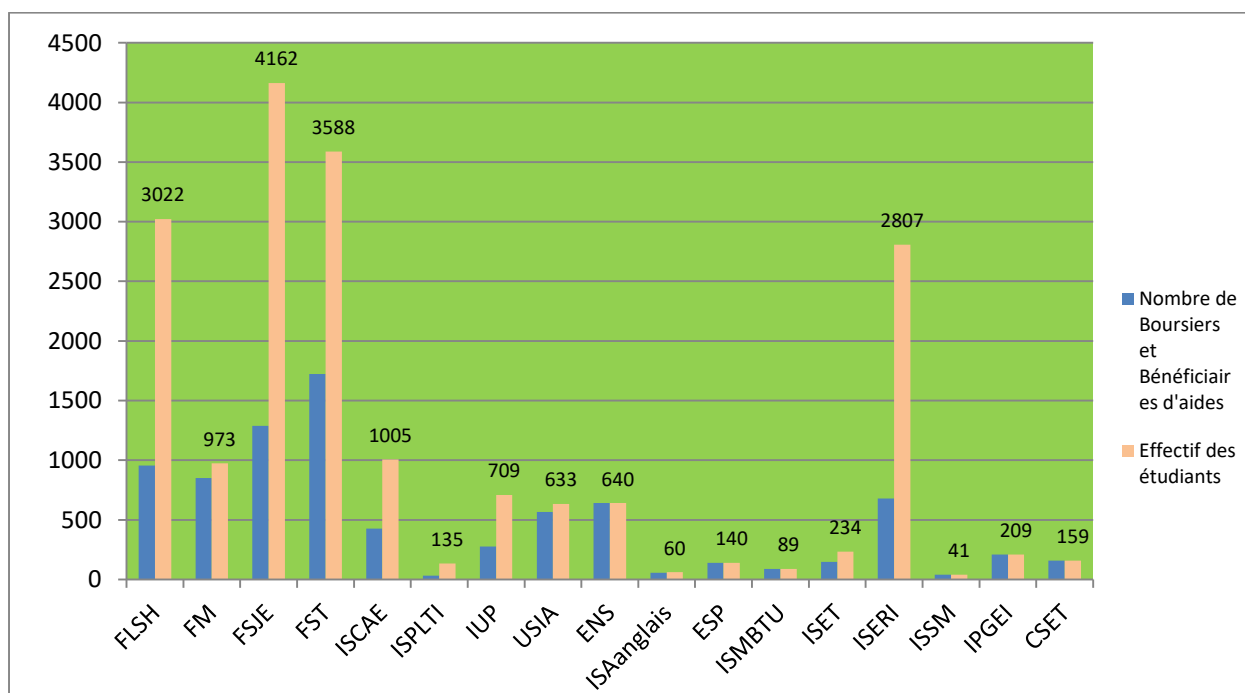

Figure 15 : Répartition des Boursiers et Bénéficiaires d'aides par Institution

IV-1-7-b- Montants de Bourse (UM)

Institutions	Montants (UM)
FLSH	125735500
FM	163402000
FSJE	167537500
FST	219846200
ISCAE	54217000
ISPLTI	3392000
IUP	33469500
ISA	6042000
ESP	31920000
ISMBTU	20292000
IPGEI	47652000
CSET	22896000
USIA	NR
ISERI	86544000
ENS	80340000
ISET	14724000
ISSM	7380000
TOTAL	873505700

Tableau 19: Montants de Bourse (UM)

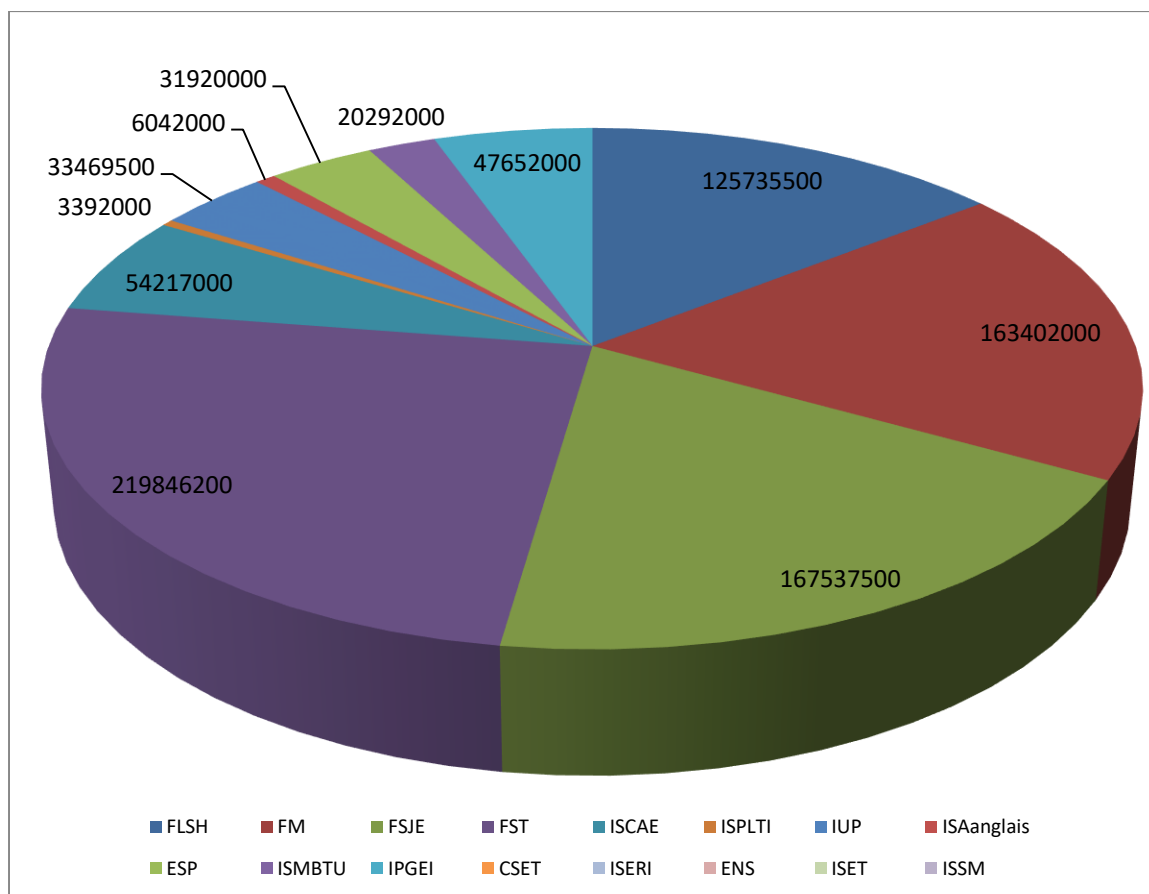

Figure 16 : Montants de Bourse (UM)

IV-1-8- Sortants 2016

IV-1-8-a Sortants 2016 par diplôme, par institution et par genre

INSTITUTIONS		LICENCE		MASTER		INGENIEUR		Maîtrise		TECHNICIEN SUP		D.GENERALISTE (MEDECINE)		Prof(c)ENS		Prof(c)ENS		TOTAL	
		T	F	T	F	T	F	T	F	T	F	T	F	T	F	T	F	T	F
UN	Faculté des Sciences Juridiques et Éco.	795	266	18	1													813	267
	Faculté des Lettres et Sciences Humaines	356	143	31	7													387	150
USTM	Faculté des Sciences et Techniques	398	121	25	5													423	126
	Faculté de Médecine											12	4					12	4
	Institut Universitaire Professionnel	68	30															68	30
ISCAE		329	187															329	187
ISET		61	3															61	3
ENS														198	38	67	2	265	40
ESP						40	2											40	2
EMiM						17	5											17	5
Université des Sciences Islamiques d'Aioun	Faculté de Langue Arabe et Sciences Sociales	52	21															52	21
	Faculté Cheriaa	63	14															63	14
CSET										53	7							53	7
ISERI								388	96									388	96
TOTAL		2122	785	74	13	57	7	388	96	53	7	12	4	198	38	67	2	2971	952

Tableau 20: Sortants 2016 par diplôme, par institution et par genre

IV-1-8-b-Sortants 2016 par diplôme, par établissement

Etablissements	BTS	Licence	Master	INGENIEUR	Maitrise	Prof secondaire	Inspecteur fondamental	D.GENERALIS TE (MEDECINE)	Total
UN		1151	49						1200
USTM		466	25					12	503
USIA		115							115
ISSET		61							61
EMiM				17					17
ISCAE		329							329
ISERI					388				388
ESP				40					40
CSET	53								53
ENS						265			265
Total	53	2122	74	57	388	265	0	12	2971

Tableau 21 : Sortants 2016 par diplôme, par établissement

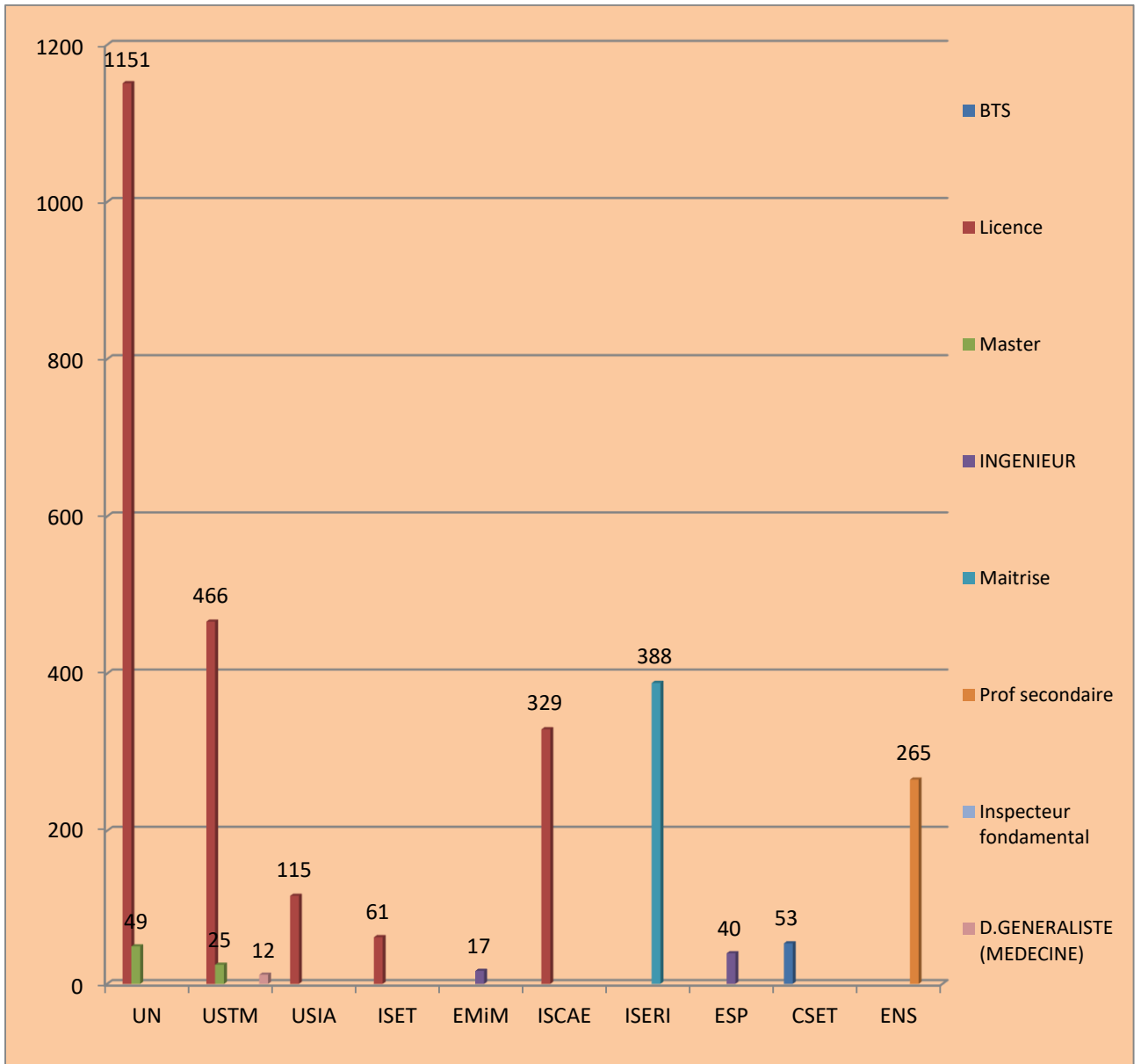

Figure 17 :Sortants 2016 par diplôme, par établissement

INSTITUTIONS	Domaine spécialisé	LICENCE		MASTER		Maîtrise		INGENIEUR		TECHNICIEN SUP		D.GENERALE LISTE (MEDECINE)		Profic(ENS)		Prof2c(ENS)		TOTAL		
		T	F	T	F	T	F	T	F	T	F	T	F	T	F	T	F	T	F	
ENS	Education													67	2	198	38	265	40	
L'Institut Supérieur de Comptabilité et d'Administration des Entreprises (ISCAE)	Architecture et bâtiment	22	12															22	12	
	Sciences sociales et du comportement	22	12															22	12	
	Commerce et administration	178	109															178	109	
	Technologies de l'information et de la communication (TIC)	107	54															107	54	
L'Institut Supérieur d'Enseignement Technologique (ISET)	Agriculture	11	0															11	0	
	Sciences vétérinaires	8	1															8	1	
	Industries de transformation et de Traitement	13	1															13	1	
	Ingénierie et techniques apparentées	29	1															29	1	
Université des Sciences Islamiques d'Aioun	Faculté de Langue Arabe et Sciences Sociales	Langues	20	11														20	11	
		Lettres (à l'exception des langues)	19	5														19	5	
		Journalisme et information	13	5														13	5	
	Faculté Cheriaa	droit	8	2															8	2
		Lettres (à l'exception des langues)	37	8															37	8
		Sciences sociales et du comportement	18	4															18	4
ESP	Ingénierie et techniques apparentées						40	2										40	2	
CSET	Ingénierie et techniques apparentées								53	7								53	7	
EMiM	Ingénierie et techniques apparentées						17	5										17	5	
ISERI	Langues					16	2											16	2	
	Lettres					279	51											279	51	
	Sciences sociales et du comportement					93	43											93	43	
TOTAL		2122	785	74	13	388	96	57	7	53	7	12	4	67	2	198	38	2971	952	

Tableau 22: Sortants 2016 par domaine d'étude, par diplôme, par institution et par genre

IV-1-8-d- Sortants 2016 par domaine d'étude spécialisé (CITE 2013)

Domaine	Total	Filles
Journalisme et information	40	22
Agriculture	11	0
Architecture et bâtiment	22	12
Commerce et administration	195	117
Droit	471	148
Education	265	40
Industries de transformation et de Traitement	39	11
Ingénierie et techniques apparentées	139	15
Langues	129	44
Lettres (à l'exception des langues)	353	67
Mathématiques et statistiques	74	19
Médecine	12	4
Sciences biologiques et apparentées	65	38
Sciences physiques	223	39
Sciences sociales et du comportement	732	279
Sciences vétérinaires	8	1
Services aux particuliers	22	10
Technologies de l'information et de la communication (TIC)	157	81
NR	14	5
Total	2971	952

Tableau 23 : Sortants 2016 par domaine d'étude spécialisé

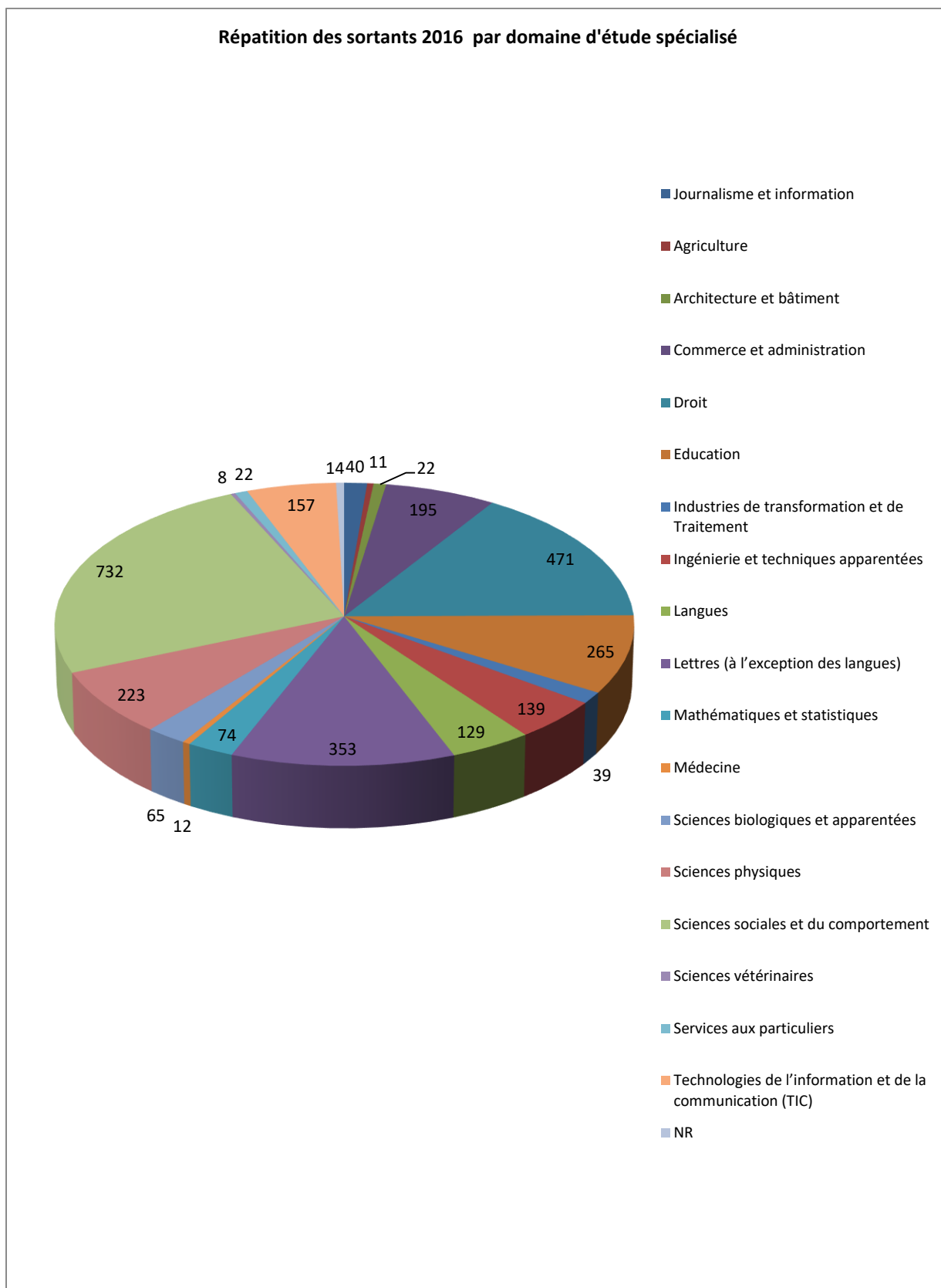

Figure 18 : Répartition des sortants par domaine spécialisé

IV-1-8-e- Répartition des terminants boursiers à l'étranger par domaine d'étude 2015

(CITE 2013)

	Agriculture	Architecture et bâtiment	Commerce et administration	Droit	Education	Environnement	Ingénierie et techniques apparentées transformation et de traitement	Lettres	Mathématiques et statistiques	Santé et protection sociale	Sciences	Sciences biologiques et apparentées	Sciences physiques	Sciences sociales et du comportement	Sciences sociales, commerce et droit	Sciences vétérinaires	Services aux particuliers	Total général de la communication et de la communication	Total général	
Algérie		15					16			13	35		2						81	
C1		1									10								11	
C2		14					16			7	25								62	
C3										6			2						8	
BELGIQUE															1				1	
C2															1				1	
CHINE								1											1	
C2								1											1	
C. D'IVOIRE										1									1	
C3										1									1	
EGYPTE										8					1				9	
C1										2					1				3	
C2										4									4	
C3										2									2	
Espagne							1												1	
C2							1												1	
France		4		1			1	18	4		26	1	2					1	58	
C1		2						5			5								12	
C2		2						11			21								34	
C3				1			1	2	4			1	2					1	12	
Maroc	3	2		4	10		2	33	19		37	77		7	1	27	1	1	225	
C1	3						2	16			16	22			6				65	
C2		2			10			17	10		18	55			21	1	1		135	
C3				4					9		3		7	1				1	25	
RUSSIE										1									1	
C2										1									1	
Sénégal		1	2			1		15	7	69	24		4	2				6	131	
C1								7		18									25	
C2		1			1			7		29	24								62	
C3			2					1	7	22			4	2				6	44	
SOUDAN		1						2		1									4	
C1								1											1	
C2										1									1	
C3		1						1											2	
Tunisie	2	3	1	2				24	2	1	26	40		1	14				116	
C1	1	2						13			10	12			8				46	
C2	1	1						10	1		8	28			4				53	
C3			1	2				1	1	1	8			1	2				17	
Turquie								1	1										2	
C3								1	1										2	
Total	5	26	3	7	10	1	4	109	23	12	156	202	1	15	4	43	1	1	8	631

Tableau 24 : Répartition des terminants boursiers à l'étranger par domaine d'étude (CITE 2013)

NB: C1: 1ère, 2ème et 3ème année C2: 4ème, 5ème, M1 et M2 C3: 6ème, 7ème, 1TH, 2TH, 3TH, 4TH, CES ou SPE

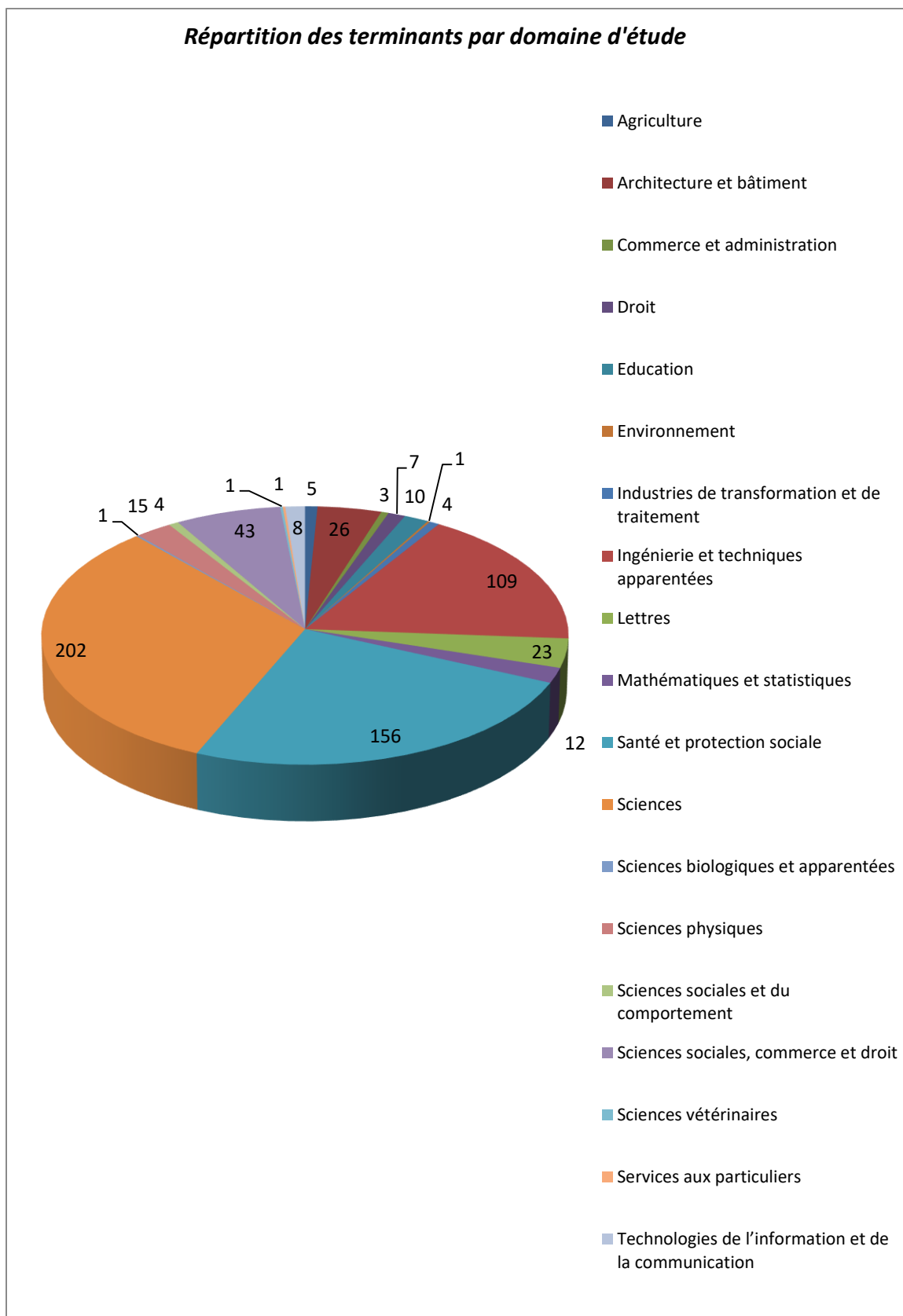

Figure 19: Répartition des terminants par domaine d'étude (CITE 2013)

V-1-9-Etudiants Mauritaniens boursiers à l'étranger

V-1-9-a-Etudiants mauritaniens boursiers à l'étranger par niveau, par genre et par pays d'accueil

	1A		2A		3A		4A		5A		6A		7A		2CES		3CES		4CES		P,Ag		M1		M2		1TH		2TH		3TH		4TH		Total général	
	T	F	T	F	T	F	T	F	T	F	T	F	T	F	T	F	T	F	T	F	T	F	T	F	T	F	T	F	T	F	T	F	T	F		
Algérie			3	1	11	3					11		6										16	1	55	6	2				2				106	11
BELGIQUE																									1										1	0
CHINE																									1										1	0
COTE D'IVOIRE																		1																	1	0
EGYPTE					3	3	4		4	1	2	1	2	1	1												1								17	6
Espagne									1																										1	0
France			3	1	12		13	1	6	1							1	1					14	2	28	5	4		8	2	6	2	6		101	15
Maroc	27	5	50	5	65	17	39	8	49	7	3	2	1		5		4		2	1	10	1	30	7	76	12	10	1	2	2	10	2	12	1	395	71
RUSSIE									1																										2	0
Sénégal	17	4	16	3	25	9	40	11	31	7	21	5	18	4			1	1	3				3		30	5	9	5	18	8	18	4	5		255	66
SOUDAN	1				1				1		1												4				1	1	4	1	2				15	2
Tunisie	20	6	39	6	43	11	26	4	17	3	3		6						1				43	11	36	7	5	2	14		6	1	4		263	51
Turquie							2																				1		1		1		1		6	0
Total général	65	15	111	16	160	43	124	24	110	19	41	8	33	5	6		6	2	7	1	10	1	110	21	227	35	32	9	49	13	45	9	28	1	1164	222

Tableau 25 : Etudiants mauritaniens boursiers à l'étranger par niveau, par genre et par pays d'accueil

V-1-9-b-Etudiants mauritaniens boursiers à l'étranger par cycle et par pays d'accueil

Pays d'accueil	C1		C2		C3		Total	
	T	F	T	F	T	F	T	F
Algérie	14	4	71	7	21	0	106	11
BELGIQUE	0	0	1	0	0	0	1	0
CHINE	0	0	1	0	0	0	1	0
COTE D'IVOIRE	0	0	0	0	1	0	1	0
EGYPTE	3	3	9	1	5	2	17	6
Espagne	0	0	1	0	0	0	1	0
France	15	1	61	9	25	5	101	15
Maroc	142	27	209	35	44	9	395	71
RUSSIE	0	0	1	0	1	0	2	0
Sénégal	58	16	104	23	93	27	255	66
SOUDAN	2	0	5	0	8	2	15	2
Tunisie	102	23	122	25	39	3	263	51
Turquie	0	0	2	0	4	0	6	0
Total général	336	74	587	100	241	48	1164	222

Tableau 26 : Etudiants mauritaniens boursiers à l'étranger par cycle et par pays d'accueil

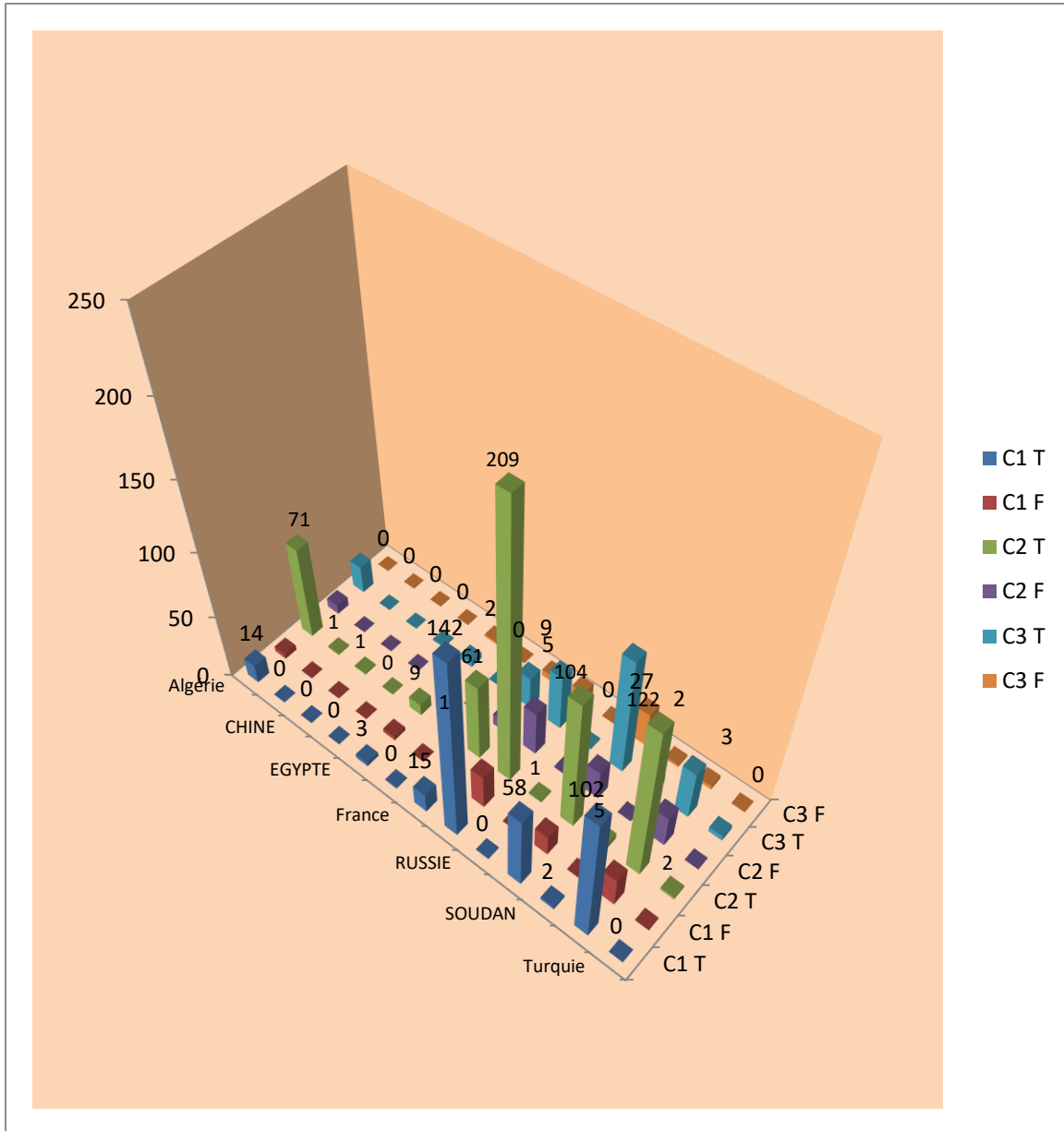

Figure 20 : Etudiants mauritaniens boursiers à l'étranger par cycle et par pays d'accueil

VI-1-9-c-Etudiants mauritaniens boursiers à l'étranger par domaine d'étude

Domaine	Nombre
Agriculture	24
Education	11
Ingénierie, industries de transformation et production	205
Lettres	27
Santé et protection sociale	345
Sciences	447
Sciences sociales, commerce et droit	102
Services	3
Total général	1164

Tableau 27 : Etudiants mauritaniens boursiers à l'étranger par domaine d'étude

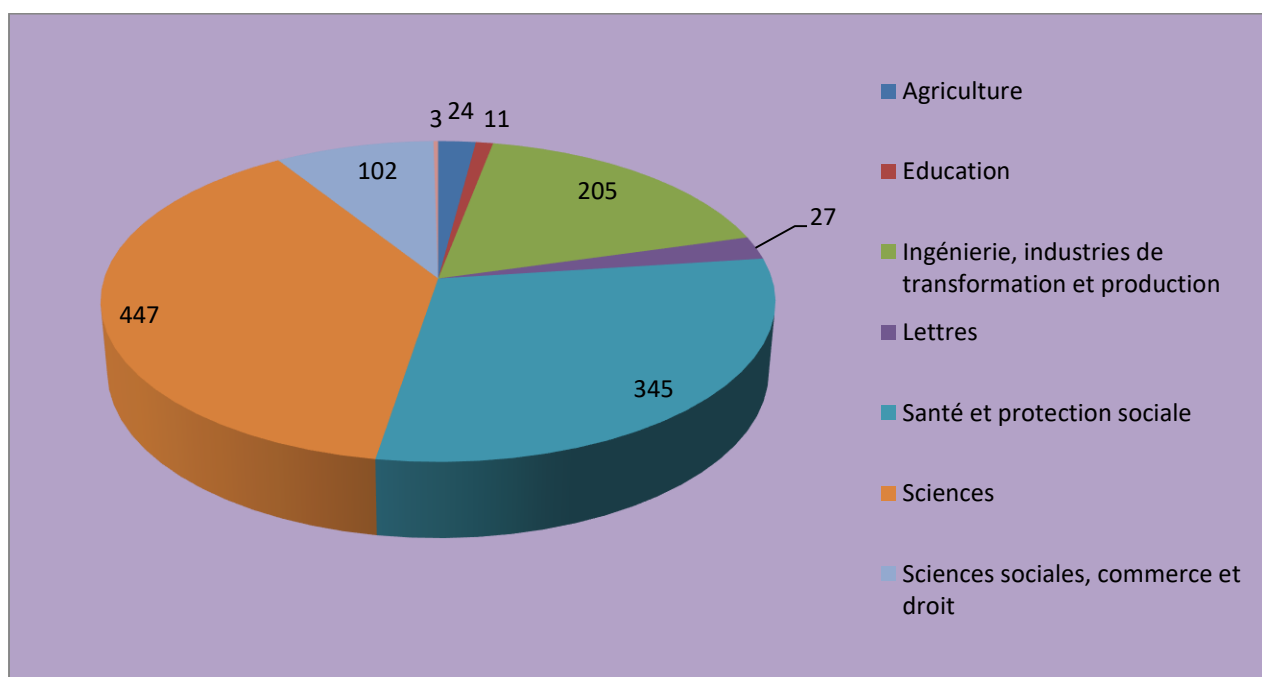

Figure 21 : Répartition des étudiants mauritaniens boursiers à l'étranger par domaine d'étude

VI-1-9-d- Répartition des étudiants mauritaniens boursiers à l'étranger par pays d'accueil

Pays d'accueil	T	F
Algérie	106	11
BELGIQUE	1	
CHINE	1	
COTE D'IVOIRE	1	
EGYPTE	17	6
Espagne	1	
France	101	15
Maroc	395	71
RUSSIE	2	
Sénégal	255	66
SOUDAN	15	2
Tunisie	263	51
Turquie	6	
Total général	1164	222

Tableau 28 : Répartition des étudiants mauritaniens boursiers à l'étranger par pays d'accueil

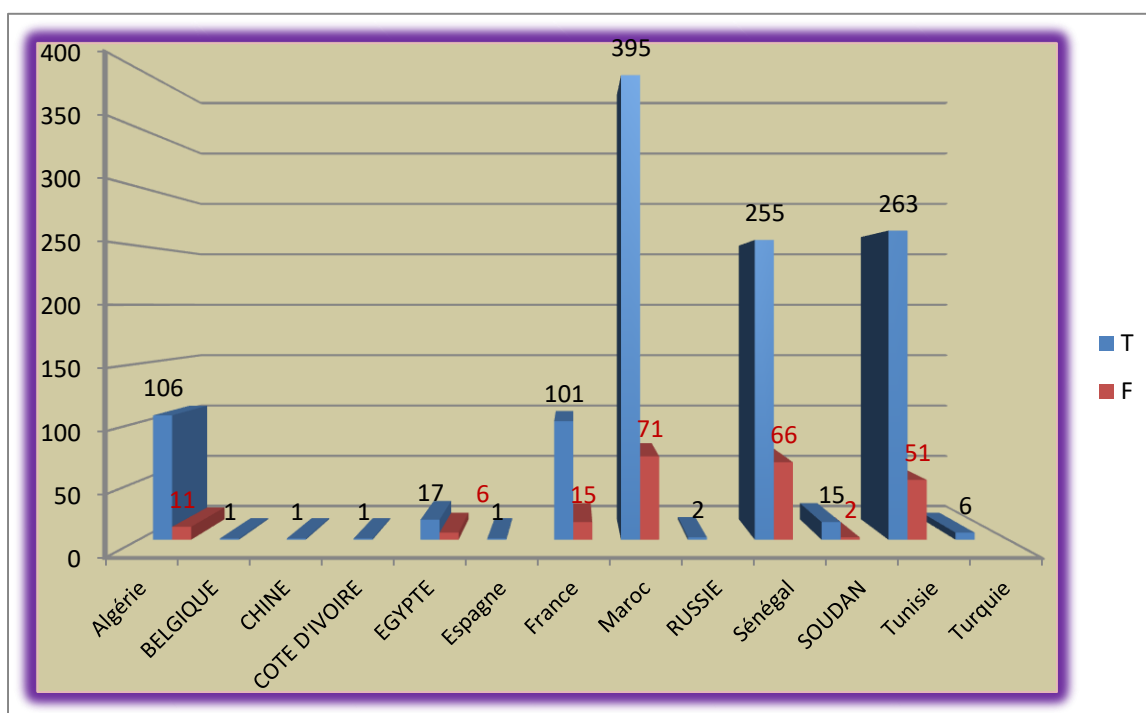

Figure 22 : Répartition des étudiants mauritaniens boursiers à l'étranger par pays d'accueil

VI-1-9-e-Effectifs des étudiants par pays d'accueil, par âge et par genre

Pays d'accueil		<19 ans	19ans	20ans	21ans	22ans	23ans	24ans	25ans	26ans	27ans	28ans	29ans	30ans	>30 ans	T
Algérie	T	0	0	0	2	6	11	14	19	18	21	6	6	2	1	106
	F				1	1		2	1		4	1	1		0	11
BELGIQUE	T	0	0	0	0	0	0	0	1	0	0	0	0	0	0	1
	F															
CHINE	T	0	0	0	0	0	0	0	0	0	0	0	0	0	1	1
	F															
COTE D'IVOIRE	T	0	0	0	0	0	0	0	0	0	0	0	1	0	0	1
	F															
EGYPTE	T	0	0	0	2	0	3	3	3	3	0	0	2	0	1	17
	F				1		1	1	2	1					0	6
Espagne	T	0	0	0	0	0	0	0	0	0	1	0	0	0	0	1
	F															
France	T	0	1	3	2	20	18	13	10	11	6	7	4	4	2	101
	F			1		2		2	4	1		1	3	1	0	15
Maroc	T	7	6	26	31	58	48	63	48	29	25	19	8	7	20	395
	F	2	2	2	10	10	12	9	11	2	4	2	2	1	2	71
RUSSIE	T	0	0	0	0	0	0	0	0	0	0	1	0	0	1	2
	F															
Sénégal	T	2	4	10	23	23	29	39	38	25	19	16	12	5	10	255
	F	1	2	3	6	3	10	9	12	6	3	5	4	1	1	66
SOUDAN	T	0	0	0	0	1	0	2	3	1	4	0	0	1	3	15
	F										1				1	2
Tunisie	T	1	6	19	18	41	25	42	42	24	18	12	5	3	7	263
	F		2	8	5	10	2	11	6	4	1	1			1	51
Turquie	T	0	0	0	0	0	0	0	1	0	1	2	0	0	2	6
	F															
Total	T	10	17	58	78	149	134	176	165	111	95	63	38	22	48	1164
	F	3	6	14	23	26	25	34	36	14	13	10	10	3	5	222

Tableau 29 : - Effectifs des étudiants par pays d'accueil, par âge et par genre

VI-1-9-f- Répartition des étudiants mauritaniens boursiers à l'étranger par âge

Pays d'accueil	Effectif
<19 ans	10
19ans	17
20ans	58
21ans	78
22ans	149
23ans	134
24ans	176
25ans	165
26ans	111
27ans	95
28ans	63
29ans	38
30ans	22
>30 ans	48
Total	1164

Tableau 30 : Répartition des étudiants mauritaniens boursiers à l'étranger par âge

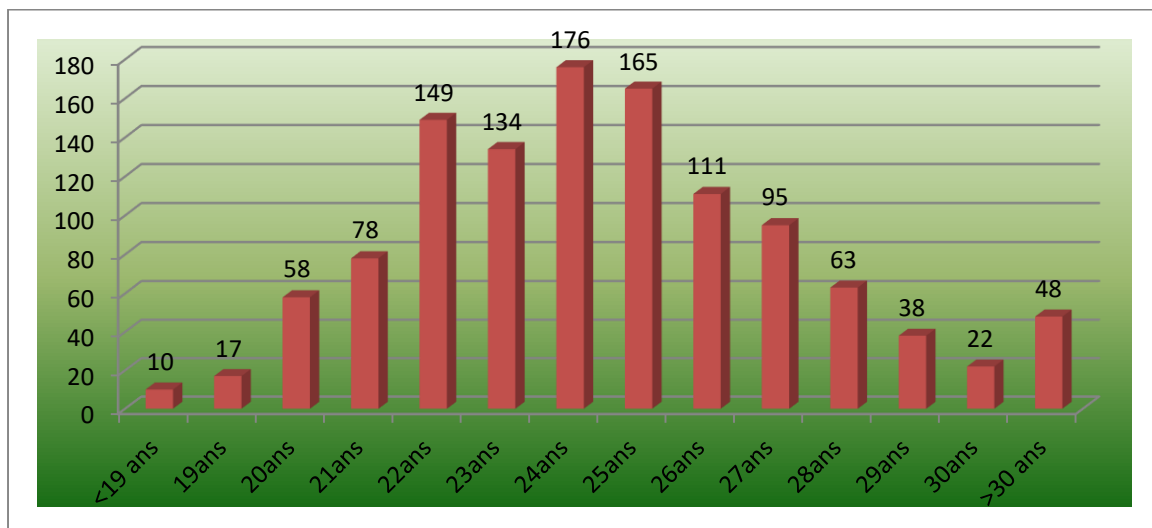

Figure 23 : Répartition des étudiants mauritaniens boursiers à l'étranger par âge

VI-1-9-g- Montants de bourses, d'équipement et de transport des étudiants mauritaniens boursiers à l'étranger par pays d'accueil (année 2016-2017 avec rappels)

a) Bourses et équipement

Pays d'accueil	Bourses		Equipement		Montant Global
	<i>Taux</i>	<i>Montant</i>	<i>Taux</i>	<i>Montant</i>	
Maroc	38400_64000	307 971 200	60000	2280000	310 251 200
Algérie	38400	48 960 000			48 960 000
Tunisie	38400_60800_64000_67200_121600_134400	195 897 600	60000	2580000	198 477 600
Sénégal	60800_64000_67200	201 982 400	60000	960000	202 942 400
France	115200_120000_124000_230400	140 472 000			140 472 000
Egypte	60800_64000_67200	13 920 000			13 920 000
Soudan	60800_64000_67200	11 760 000	60000	300000	12 060 000
Yemen	76800				460 800
Turquie	48000	3 744 000			3 744 000
Côte d'ivoire	67200	806 400			806 400
Belgique	120000	1 440 000			1 440 000
Russie	48000	1 152 000			1 152 000
Chine	51200	921 600			921 600
Espagne	120000	1 080 000			1 080 000
Total général					936 688 000

Tableau 31: Bourses et équipement

b) Transport

Pays	Transport			Vacanciers			Terminants			TOTAL
	Montant	Nombre	Total	Montant	Nombre	Total V	Montant	Nombre	Total T	
Maroc Etudiants				122000	155	18910000	79000	171	13509000	32419000
Rappel E Maroc				122000		-	79000	2	158000	158000
Maroc	389640	1	389640							389640
Maroc P. Agrégés				122000		-	79000	10	790000	790000
Tunisie				150000	96	14400000	100000	43	4300000	18700000
Algérie				156700	19	2977300	-	-	-	2977300
Sénégal				40000	69	2760000	40000	58	2320000	5080000
France				200000	22	4400000	160000	41	6560000	10960000
Egypte				122000	1	122000	160000	2	320000	442000
Soudan				353000	2	706000	375000	4	1500000	2206000
Turquie				250000	2	500000	155000	1	155000	655000
Chine				634170		-	309000	1	309000	309000
Russie				600000	1	600000	440000	1	440000	1040000
Belgique				211300		-	144200	1	144200	144200
Espagne				211300		-	144200	1	144200	144200
Tunisie				150000	1	150000	100000	28	2800000	2950000
Sénégal				40000	2	80000	40000		-	80000
France				200000	1	200000	160000		-	200000
Chine				634170	1	634170	309000	1	309000	943170
TOTAL										80 587 510

Tableau 32: Transport

IV-2-

LES ENSEIGNANTS

IV-2-1- Répartition des enseignants par établissement

Etablissement	Fréquence	Pourcentage
CSET	6	0,9
ENS	67	9,9
ESP	25	3,7
ISCAE	17	2,5
ISERI	64	9,4
ISET	15	2,2
UNA	464	68,3
USIA	21	3,1
Total	679	100,0

Tableau 33 : Répartition des enseignants par établissement

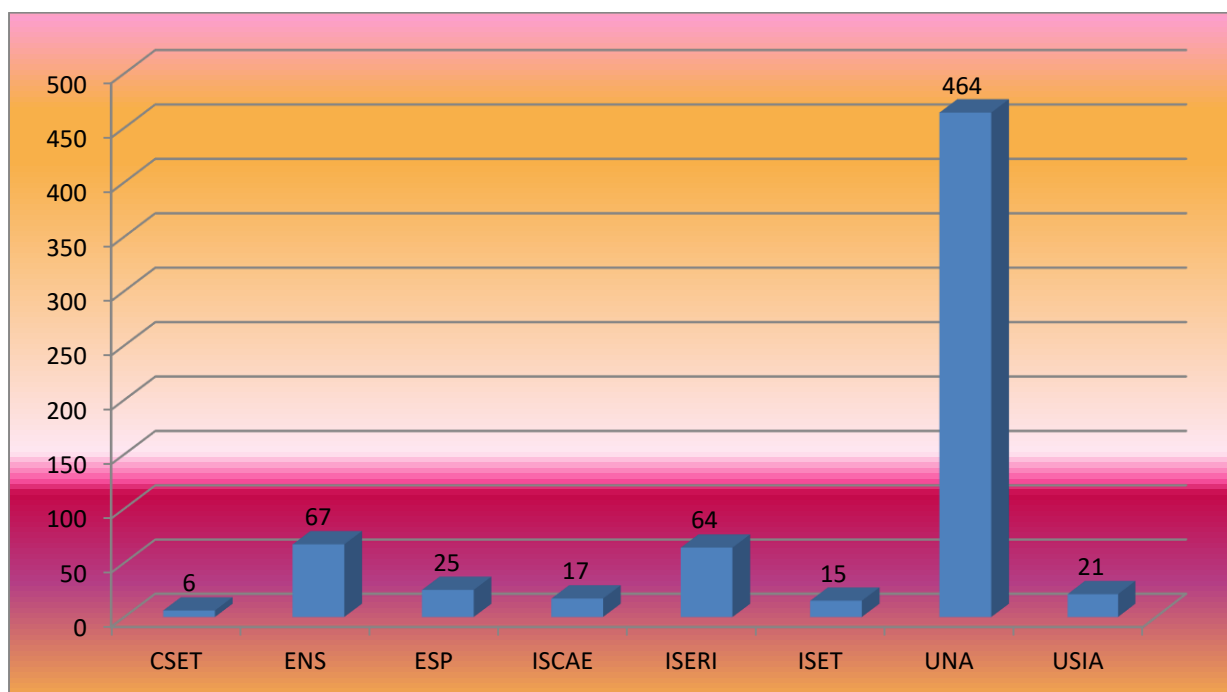

Figure 24 : Répartition des enseignants par établissement

IV-2-2- Répartition des enseignants permanents mauritaniens par grade

Grade	Fréquence	Pourcentage
A1	139	20,5
A2	307	45,2
A3	174	25,6
A4	31	4,6
Maître technologue	7	1,0
Technologue	8	1,2
Autre (9 officiers à l'ESP et 4 au CSET)	13	1,9
Total	679	100,0

Tableau 34 : Répartition des enseignants permanents mauritaniens par grade

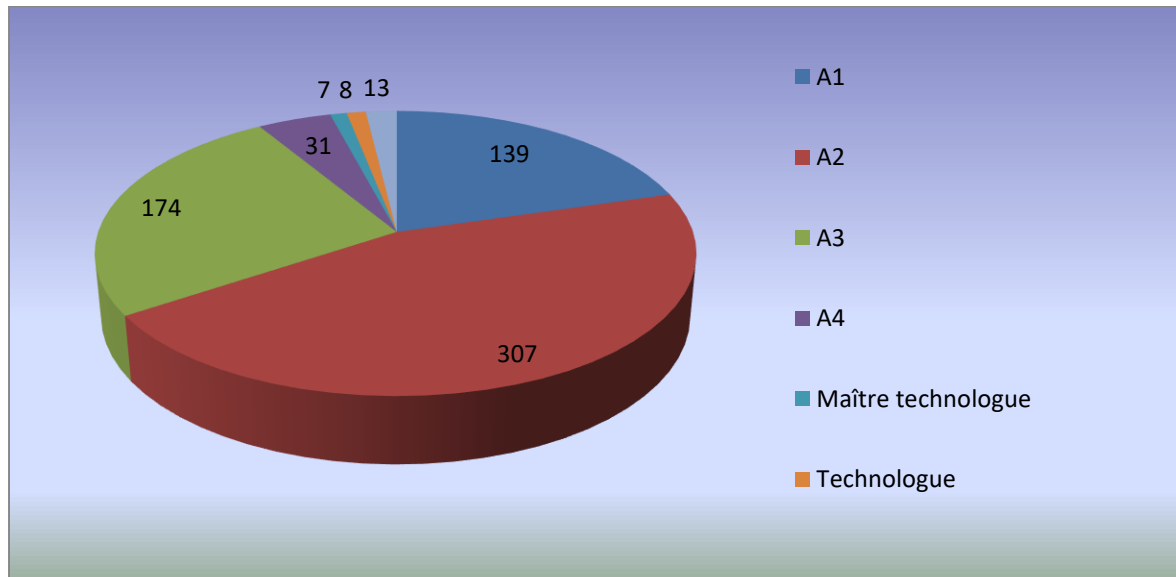

Figure 25 : Répartition des enseignants permanents mauritaniens par grade

IV-2-3- Enseignants permanents par tranche d'âge

Tranche d'âge	Effectif
25 à 29 ans	3
30 à 34 ans	11
35 à 39 ans	33
40 à 44 ans	56
45 à 49 ans	142
50 à 54 ans	177
55 à 59 ans	154
60 à 64 ans	83
65 ans	12
NR	8
Total	679

Tableau 35 : Enseignants permanents par tranche d'âge

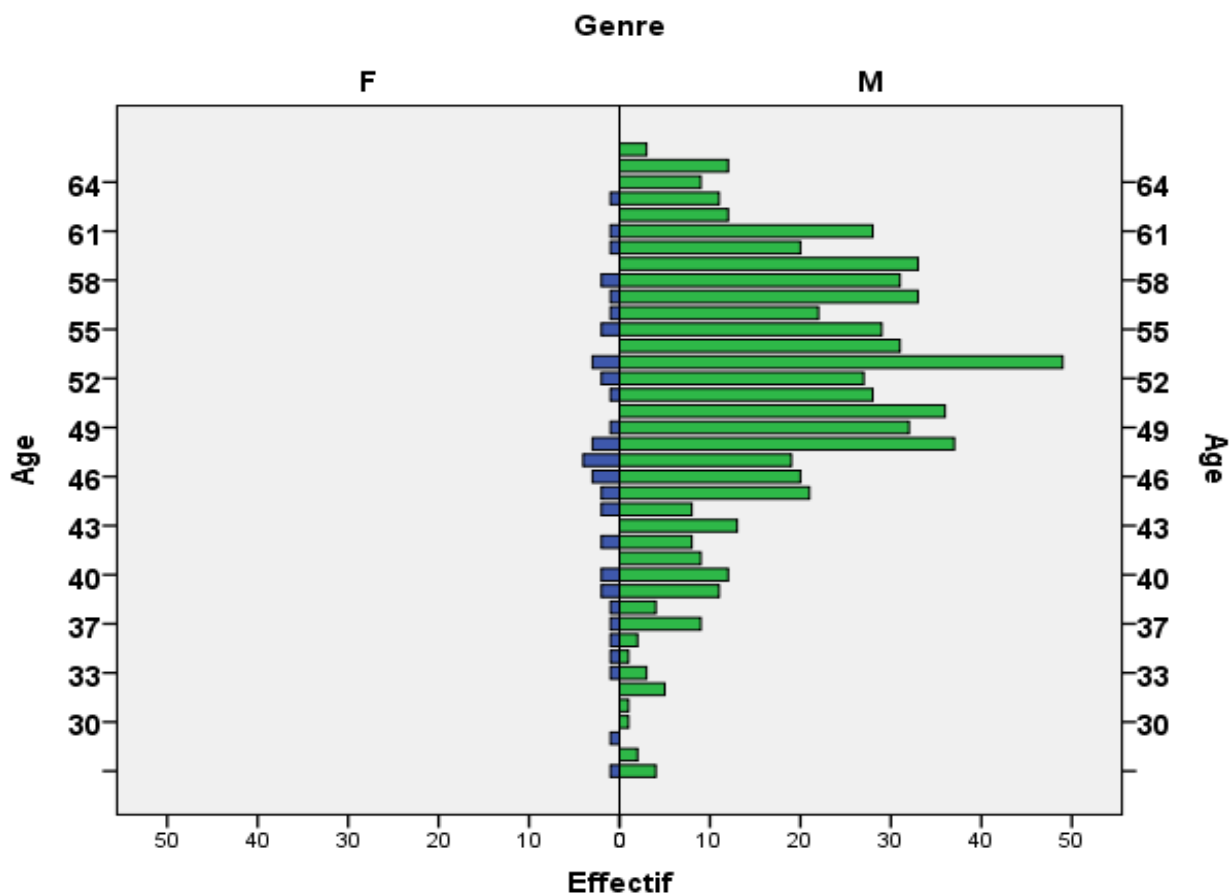

Figure 26 : Répartition des enseignants par tranches d'âge

IV-2-4- Répartition des enseignants par grade et par établissement

Etablissement	Grade							Total
	A1	A2	A3	A4	Maître technologique	technologue	Autre	
CSET	1	1	0	0	0	4	0	6
ENS	31	22	12	2	0	0	0	67
ESP	3	7	0	0	5	9	1	25
ISCAE	16	1	0	0	0	0	0	17
ISERI	5	27	32	0	0	0	0	64
ISET	0	6	0	0	2	0	4	15
UNA	77	233	125	29	0	0	0	464
USIA	6	10	5	0	0	0	0	21
Total	139	307	174	31	7	8	13	679

Tableau 36 : Répartition des enseignants par grade et par établissement

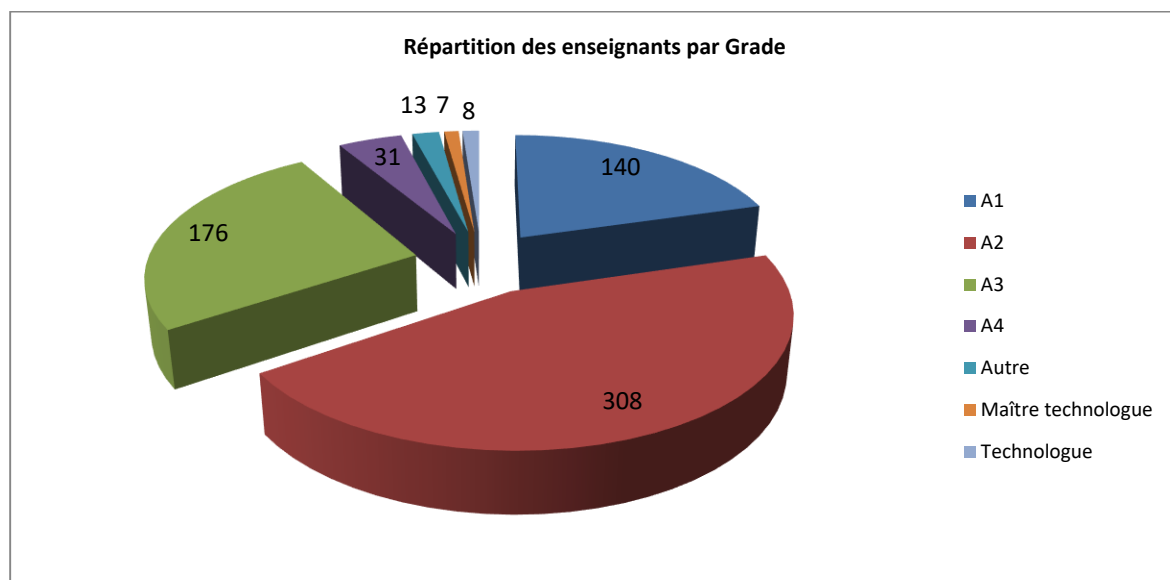

Figure 27 : Répartition des enseignants par grade

IV-2-5- Enseignants permanents par institution, par tranche d'âge et par genre

Genre			Age									NR	Total
			25 à 29 ans	30 à 34 ans	35 à 39 ans	40 à 44 ans	45 à 49 ans	50 à 54 ans	55 à 59 ans	60 à 64 ans	65 ans		
Total	UNA	FLSH	0	1	3	9	21	33	43	22	4		136
		FM	0	1	7	8	15	26	18	10	0	5	90
		FSJE	0	0	2	5	35	25	16	21	3		107
		FST	0	0	5	7	23	47	34	12	0		128
		IUP	0	0	2	1	0	0	0	0	0		3
	USIA	FLASH	0	0	4	2	4	1	2	0	0		13
		FSI	0	0	0	3	4	1	0	0	0		8
	CSET	CSET	0	0	0	0	1	2	2	1	0		6
	ENS	ENS	0	0	1	3	8	18	19	12	4	2	67
	ESP	ESP	3	6	2	1	3	1	0	0	0		16
		ISMBTPU	0	3	1	1	2	1	1	0	0		9
	ISCAE	ISCAE	0	0	3	6	3	2	3	0	0		17
	ISERI	ISERI	0	0	1	4	18	18	16	5	1	1	64
	ISET	ISET	0	0	2	6	5	2	0	0	0		15
Total			3	11	33	56	142	177	154	83	12	8	679
F	UNA	FM	0	0	1	3	2	2	1	0	0	0	9
		FST	0	0	3	0	2	1	0	1	0	0	7
		FSJE	0	0	0	1	3	0	0	0	0	0	4
	ENS	ENS	0	0	0	1	1	1	3	1	0	1	8
	FLSH	FLSH	0	0	1	1	2	1	2	1	0	0	8
	ISCAE	ISCAE	0	0	0	0	2	1	0	0	0	0	3
	ISERI	ISERI	0	0	1	0	1	0	0	0	0	0	2
	ESP	ESP	1	0	0	0	0	0	0	0	0	0	1
	ISMBTPU	ISMBTPU	0	1	0	0	0	0	0	0	0	0	1
Total			1	1	6	6	13	6	6	3	0	1	43

Tableau 37 : Enseignants permanents par institution, par tranche d'âge et par genre

IV-2-6-Enseignants permanents par diplôme, par genre et par établissement

Etablissement	Thèse d'Etat		HDR		Doctorat Unique-PHD		Doc 3ème cycle/Magister		DEA/DESS		Master/Ingénieur		Agrégation+ CES		Doc+ CES		NR		Total Général	
	T	F	T	F	T	F	T	F		F	T	F	T	F	T	F	T	F	T	F
CSET	0	0	0	0	1	0	0	0	1	0	4	0	0	0	0	0	0	0	6	0
ENS	8	1	0	0	16	0	19	2	23	5	1	0	0	0	0	0	0	67	8	
ESP	1	0	0	0	10	1	1	0	0	0	13	1	0	0	0	0	0	25	2	
ISCAE	0	0	0	0	12	1	4	1	1	1	0	0	0	0	0	0	0	17	3	
ISERI	35	1	0	0	0	0	15	0	8	0	0	0	0	0	0	0	6	64	2	
ISET	0	0	0	0	10	0	2	0	1	0	2	0	0	0	0	0	0	15	0	
UNA	54	1	7	1	180	11	65	3	64	3	4	0	34	1	53	8	3	464	28	
USIA	0	0	0	0	15	0	5	0	1	0	0	0	0	0	0	0	0	21	0	
Total général	98	3	7	1	244	13	111	6	99	9	24	1	34	1	53	8	9	679	43	

Tableau 38: Enseignants permanents par diplôme, par genre et par établissement

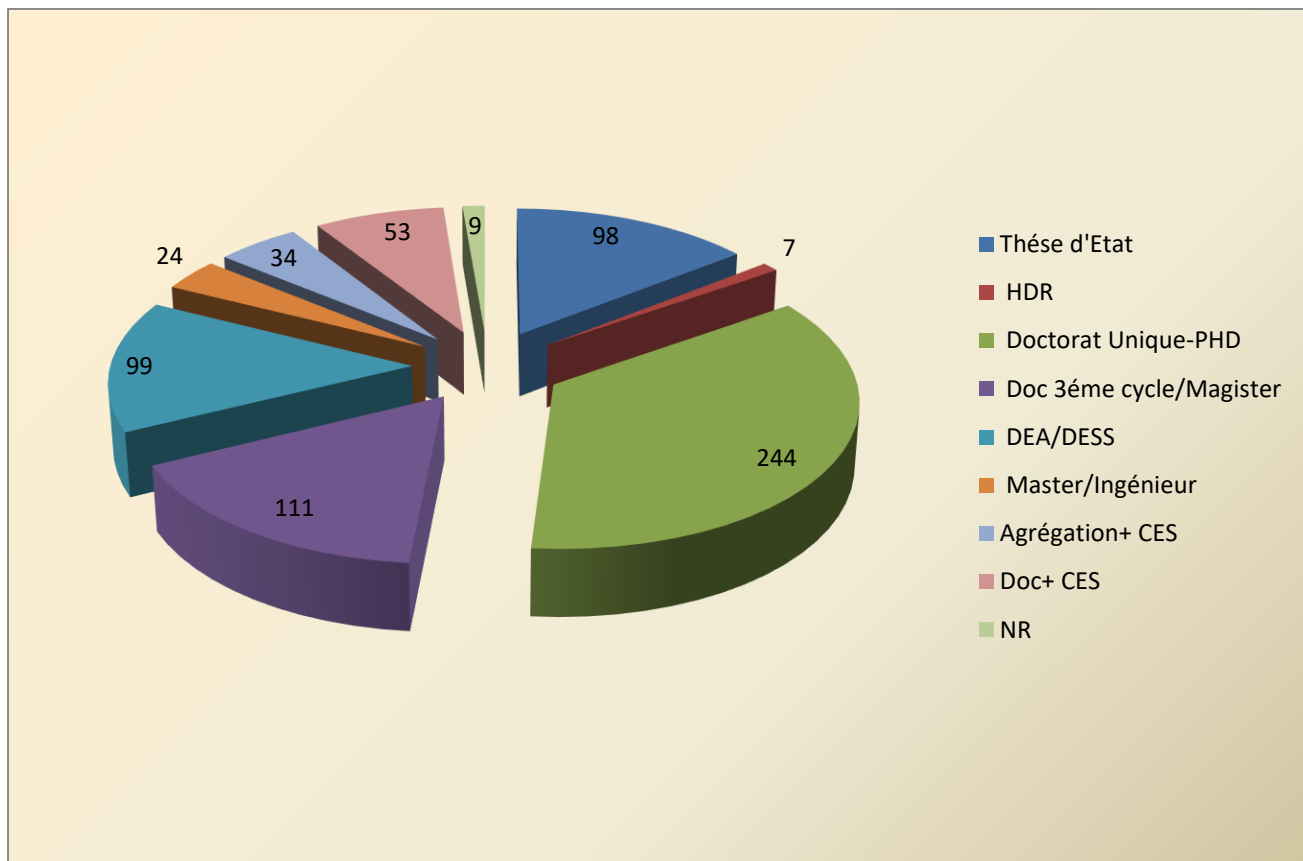

Figure 28 : Enseignants permanents par diplôme

IV-2-7- Répartition des enseignants mauritaniens permanents par domaine d'étude (CITE 2013)

Domaine	Fréquence
Agriculture	5
Architecture et bâtiment	1
Commerce et administration	6
Droit	63
Education	9
Environnement	2
Industries de transformation et de traitement	3
Ingénierie et techniques apparentées	25
Journalisme et information	5
Langues	90
Lettres (à l'exception des langues)	109
Mathématiques et statistiques	49
Santé	88
Sciences biologiques et apparentées	41
Sciences physiques	73
Sciences sociales et du comportement	78
Sciences vétérinaires	1
Technologies de l'information et de la communication (TIC)	25
NR	6
Total	679

Tableau 39 : Répartition des enseignants mauritaniens permanents par domaine d'étude

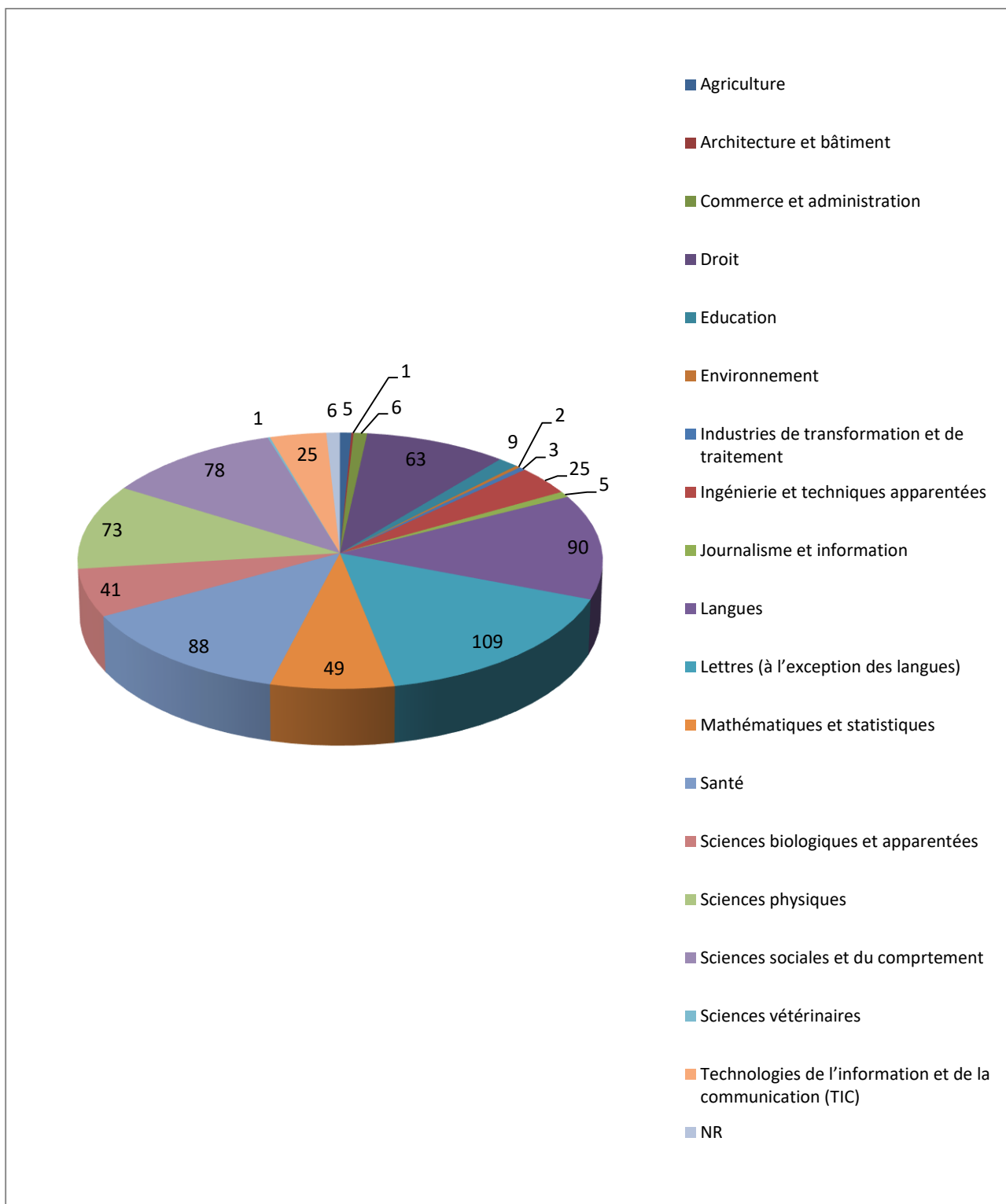

Figure 29 : Répartition des enseignants mauritaniens permanents par domaine d'étude

			A1		A2		A3		A4		Maître technologue		Technologue		Autre		Total général	
			T	F	T	F	T	F	T	F	T	F	T	F	T	F	T	F
ESP	ESP	Ingénierie et techniques apparentées	1		1								1		6	1	9	1
		Mathématiques et statistiques			1										1		2	0
		Sciences physiques			2												2	0
		Technologies de l'information et de la communication (TIC)			1										2		3	0
	ISM/BTPU	Architecture et bâtiment									1						1	0
		Ingénierie et techniques apparentées									3						3	0
		Mathématiques et statistiques	1	1	1												2	1
ISCAE	ISCAE	Sciences physiques	1		1											2	0	
		Technologies de l'information et de la communication (TIC)									1					1	0	
ISCAE	ISCAE	Commerce et administration	2	1												2	1	
		Droit	4	1	1											5	1	
		Environnement	1	1												1	1	
		Mathématiques et statistiques	3													3	0	
		Sciences sociales et du comportement	2													2	0	
		Technologies de l'information et de la communication (TIC)	4													4	0	

			A1		A2		A3		A4		Maître technologue		Technologue		Autre		Total général		
			T	F	T	F	T	F	T	F	T	F	T	F	T	F	T	F	
UNA	FLSH	Langues	20	3	27	2	12	1	4								63	6	
		Lettres (à l'exception des langues)	10	1	23		12											45	1
		Sciences sociales et du comportement	12	1	10		4		2									28	1
	FM	Santé			54	7	25		9	1								88	8
		Sciences biologiques et apparentées			1	1			1									2	1
	FSJE	Commerce et administration	1		3													4	0
		Droit	2		24		22		6									54	0
		Mathématiques et statistiques	1		6	2	2											9	2
		Sciences sociales et du comportement	7	2	21		9											37	2
		Technologies de l'information et de la communication (TIC)	2		1													3	0
	FST	Environnement			1													1	0
		Mathématiques et statistiques	3		11		5		5									24	0
		Sciences biologiques et apparentées	7		9		10	2	1									27	2
		Sciences physiques	8	2	32	2	24		1									65	4
		Technologies de l'information et de la communication (TIC)	4		7	1												11	1
	IUP	Mathématiques et statistiques			1													1	0
		Technologies de l'information et de la communication (TIC)			2													2	0

			A1		A2		A3		A4		Maître technologue		Technologue		Autre		Total général		
			T	F	T	F	T	F	T	F	T	F	T	F	T	F	T	F	
ISERI	ISERI	Droit			1		3										4	0	
		Journalisme et information			2													2	0
		Langues			2		9											11	0
		Lettres (à l'exception des langues)	5		16	1	20											41	1
		NR			6	1												6	1
USIA	FLASH	Journalisme et information	1				1										2	0	
		Langues			1		3										4	0	
		Lettres (à l'exception des langues)			4													4	0
		Sciences sociales et du comportement	3															3	0
	FSI	Journalisme et information	1															1	0
		Lettres (à l'exception des langues)	1		4		1											6	0
		Sciences sociales et du comportement			1													1	0
Total général			139	18	307	19	174	3	31	2	7		8		13	1	679	43	

Tableau 40: Enseignants (permanents) par institution, par grade, par domaine d'étude et par genre

IV-2-10-Enseignants permanents, par institution, par domaine d'étude (CITE 2013), par diplôme et par genre

Etablissement	Institution	Domaine	Thèse d'Etat		HDR		Doctorat Unique-PHD		Doc 3ème cycle/Magister		DEA/DE SS		Master/Ingénieur		Agrégation + CES		Doc+ CES		NR	Total Général			
			T	F	T	F	T	F	T	F	T	F	T	F	T	F	T	F	T	F	T	F	
CSET	CSET	Ingénierie et techniques apparentées					1						4								5	0	
		Mathématiques et statistiques										1										1	0
ENS	ENS	Education										1									1	0	
		Éducation					3		1			4										8	0
		Ingénierie et techniques apparentées					2		1	1												3	1
		Langues					4		3			4	2	1								12	2
		Lettres (à l'exception des langues)	1				2		8	1		2										13	1
		Mathématiques et statistiques	3	1			1		1			2										7	1
		Sciences biologiques et apparentées	2				1		1			7	3									11	3
		Sciences physiques					1		1			2										4	0
		Sciences sociales et du comportement	2				1		3			1										7	0
		Technologies de l'information et de la communication (TIC)					1															1	0
ESP	ESP	Ingénierie et techniques apparentées					2		1				6	1							9	1	
		Mathématiques et statistiques					2															2	0
		Sciences physiques					2															2	0
		Technologies de l'information et de la communication (TIC)					1						2									3	0
	ISMBTPU	Architecture et bâtiment											1									1	0
		Ingénierie et techniques apparentées											3									3	0
		Mathématiques et statistiques					2	1														2	1
		Sciences physiques	1				1															2	0
Technologies de l'information et de la communication (TIC)												1								1	0		

Etablissement	Institution	Domaine	Thèse d'Etat		HDR		Doctorat Unique-PHD		Doc 3ème cycle/Magister		DEA/DESS		Master/Ingénieur		Agrégation+ CES		Doc+ CES		NR		Total Général			
			T	F	T	F	T	F	T	F	T	F	T	F	T	F	T	F	T	F	T	F		
ISCAE	ISCAE	Commerce et administration					1	1	1												2	1		
		Droit					4		1	1												5	1	
		Environnement									1	1										1	1	
		Mathématiques et statistiques					3															3	0	
		Sciences sociales et du comportement					1		1													2	0	
		Technologies de l'information et de la communication (TIC)					3		1													4	0	
ISERI	ISERI	Droit	2						2													4	0	
		Journalisme et information							1		1											2	0	
		Langues	6						4													10	0	
		langues)									1											1	0	
		Lettres (à l'exception des langues)	27	1						8		6											41	1
		NR																	6	1		6	1	
ISET	ISET	Agriculture					4		1													5	0	
		Industries de transformation et de traitement					1		1				1									3	0	
		Ingénierie et techniques apparentées					4						1									5	0	
		Sciences biologiques et apparentées										1										1	0	
		Sciences vétérinaires					1															1	0	

Etablissement	Institution	Domaine	Thèse d'Etat		HDR		Doctorat Unique-PHD		Doc 3ème cycle/Magister		DEA/D ESS		Master/Ingénieur		Agrégeation+ CES		Doc+ CES		NR		Total Général		
			T	F	T	F	T	F	T	F	T	F	T	F	T	F	T	F	T	F	T	F	
UNA	FLSH	Langues	15	1			21	2	6	1	21	2									63	6	
		Lettres (à l'exception des langues)	16				15		3		11	1										45	1
		Sciences sociales et du comportement	8				7	1	5		8											28	1
	FM	Santé													34	1	54	8				88	9
		Sciences biologiques et apparentées																	2			2	0
	FSJE	Commerce et administration					3				1											4	0
		Droit	8				26		17		3											54	0
		Mathématiques et statistiques					8	2			1											9	2
		Sciences sociales et du comportement					15	1	18	1	4											37	2
		Technologies de l'information et de la communication (TIC)					1				2											3	0
	FST	Environnement					1															1	0
		Mathématiques et statistiques	4		2		13		2		3											24	0
		Sciences biologiques et apparentées	2		3	1	12	1	4		5		1									27	2
		Sciences physiques	1		2		48	3	10	1	2		2									65	4
		Technologies de l'information et de la communication (TIC)					7	1			3		1									11	1
	IUP	Mathématiques et statistiques					1															1	0
Technologies de l'information et de la communication (TIC)						2															2	0	
USIA	FLASH	Journalisme et information							2												2	0	
		Langues					4														4	0	
		Lettres (à l'exception des langues)					4														4	0	
		Sciences sociales et du comportement					1		2													3	0
	FSI	Journalisme et information									1											1	0
		Lettres (à l'exception des langues)					5		1													6	0
		Sciences sociales et du comportement	0				1														1	0	
Total général			98	3	7	1	244	13	111	6	99	9	24	1	34	1	54	8	8	1	679	43	

Tableau 41 : Enseignants permanents, par institution, par domaine d'étude, par diplôme et par genre

IV-2-11-Enseignants recrutés en 2017**IV-2-11-1 Répartition par institution**

Institution	ENAJM	ENAJM	ENS	ESP	ISCAE	ISET	ISPLTI	UNA			Total général
								FLSH	FST	IUP	
Effectif	5	5	4	2	17	9	3	6	16	12	74

Tableau 42: Répartition par institution

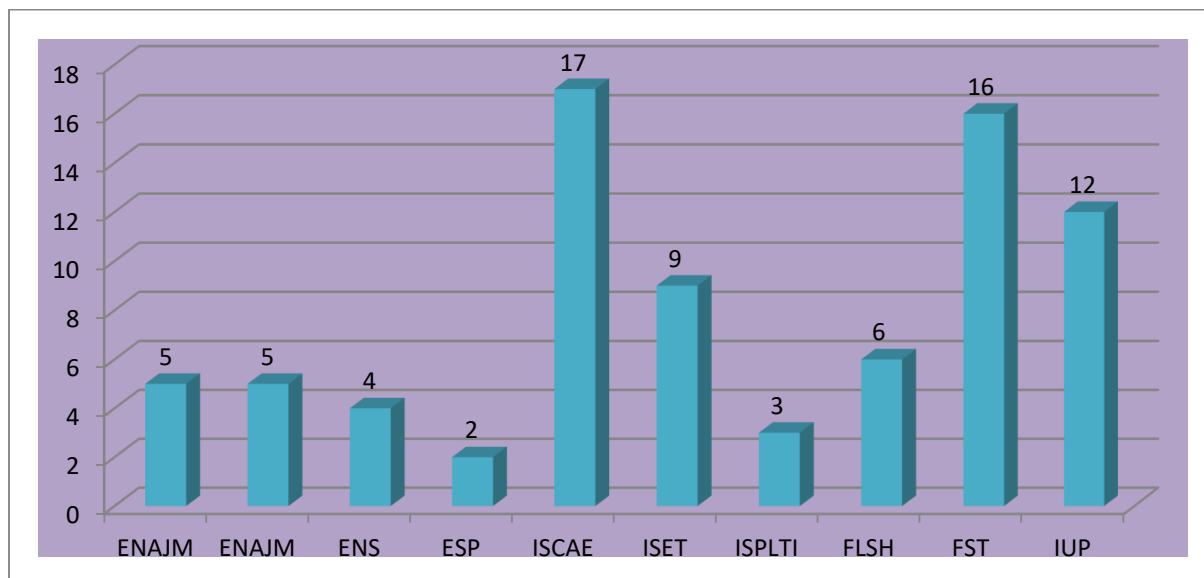

Figure 30 : Répartition par institution

IV-2-11-2 Répartition par institution et tranche d'âge

Tranche d'âge	25 à 29 ans	30 à 34 ans	35 à 39 ans	40 à 44 ans	45 à 49 ans	50 à 54 ans	55 à 59 ans	T_Général
ENAJM	0	0	2	1	0	2	0	5
ENS	0	0	1	1	1	1	0	4
ESP	0	1	1	0	0	0	0	2
ISCAE	1	3	7	5	1	0	0	17
ISET	0	3	4	2	0	0	0	9
ISPLTI	0	0	0	2	1	0	0	3
UNA	1	9	12	10	0	1	1	34
FLSH	0	1	2	2	0	0	1	6
FST	0	5	6	5	0	0	0	16
IUP	1	3	4	3	0	1	0	12
Total général	2	16	27	21	3	4	1	74

Tableau 43: Répartition par institution et tranche d'âge

IV-2-11-3 Répartition par institution et domaine d'étude

Étiquettes de lignes	Agriculture	Commerce et administration	Éducation	Industries de transformation et de traitement	Ingénierie et techniques apparentées	Journalisme et information	Langues	Mathématiques et statistiques	Sciences biologiques et apparentées	Sciences physiques	Sciences sociales et du comportement	Services de transport	Information et de la communication (TIC)	Total général
ENAJM		2				1	1				1			5
ENS			1				2				1			4
ESP								1			1			2
ISCAE					1			3			5		8	17
ISET	3			1	1		1		1	1			1	9
ISPLTI							3							3
UNA		2			2		2	8	2	8	3	1	6	34
FLSH							2			1	3			6
FST								4	2	7			3	16
IUP		2			2			4				1	3	12
Total général	3	4	1	1	4	1	9	12	3	9	11	1	15	74

Tableau 44: Répartition par institution et domaine d'étude

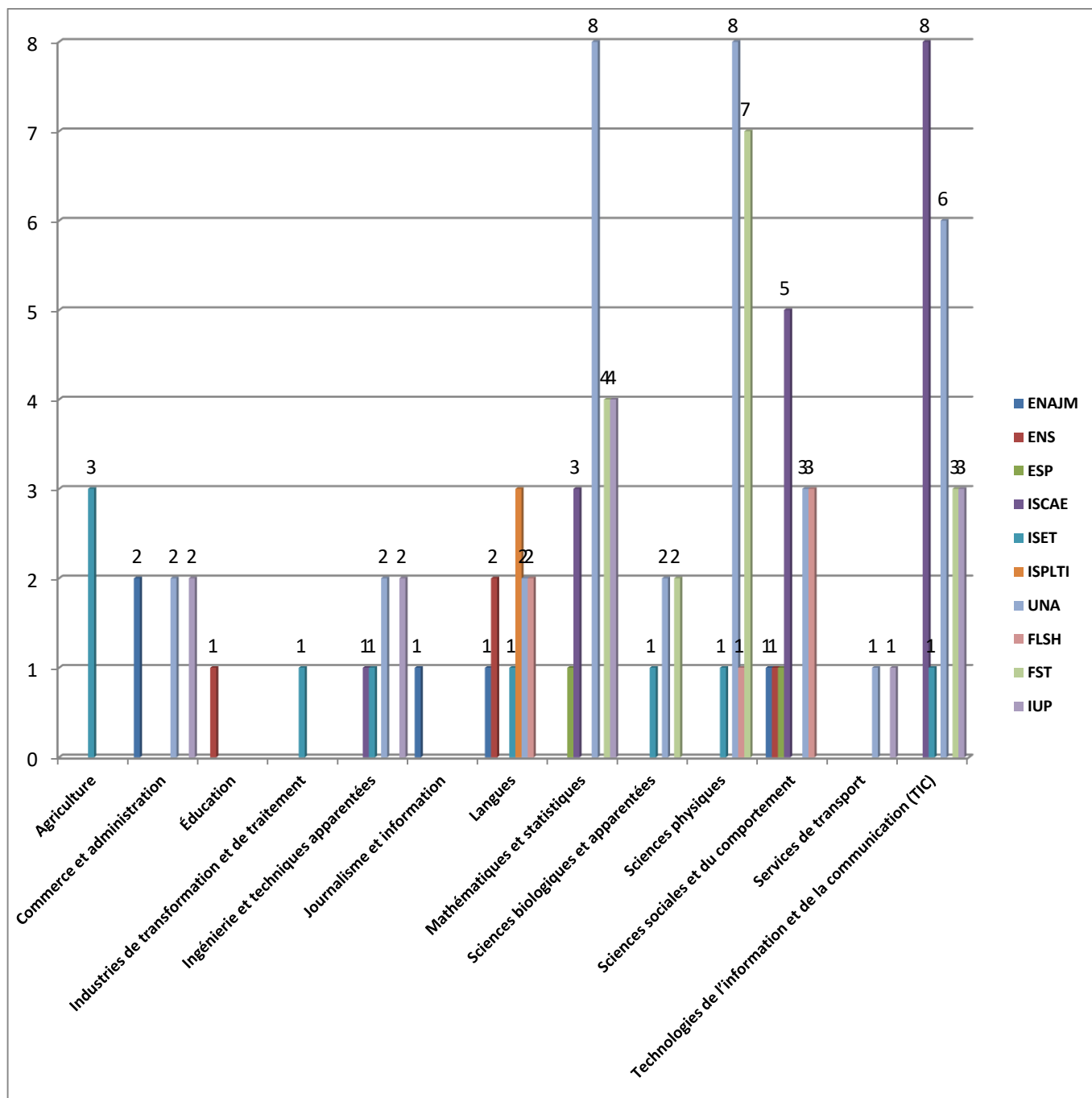

Figure 31: Répartition par institution et domaine d'étude

IV-2-11-4 Répartition par institution, par grade et par diplôme

	Maitre-Assistant		Maitre de conférence		Technologue						Total général
	Doctorat	Total	Doctorat	Total	bac+5	DEA	Doctorat	Ingénieur	Master	Total	
ENAJM	0		5	5				0	0		5
ENS	4	4						0	0		4
ESP	2	2						0	0		2
ISCAE	11	11				1		2	3	6	17
ISET	3	3			2		2	0	2	6	9
ISPLTI	3	3						0	0		3
UNA	29	29					1	2	2	5	34
FLSH	6	6						0	0		6
FST	15	15						0	1	1	16
IUP	8	8					1	2	1	4	12
Total général	52	52	5	5	2	1	3	4	7	17	74

Tableau 45: Répartition par institution, par grade et par diplôme

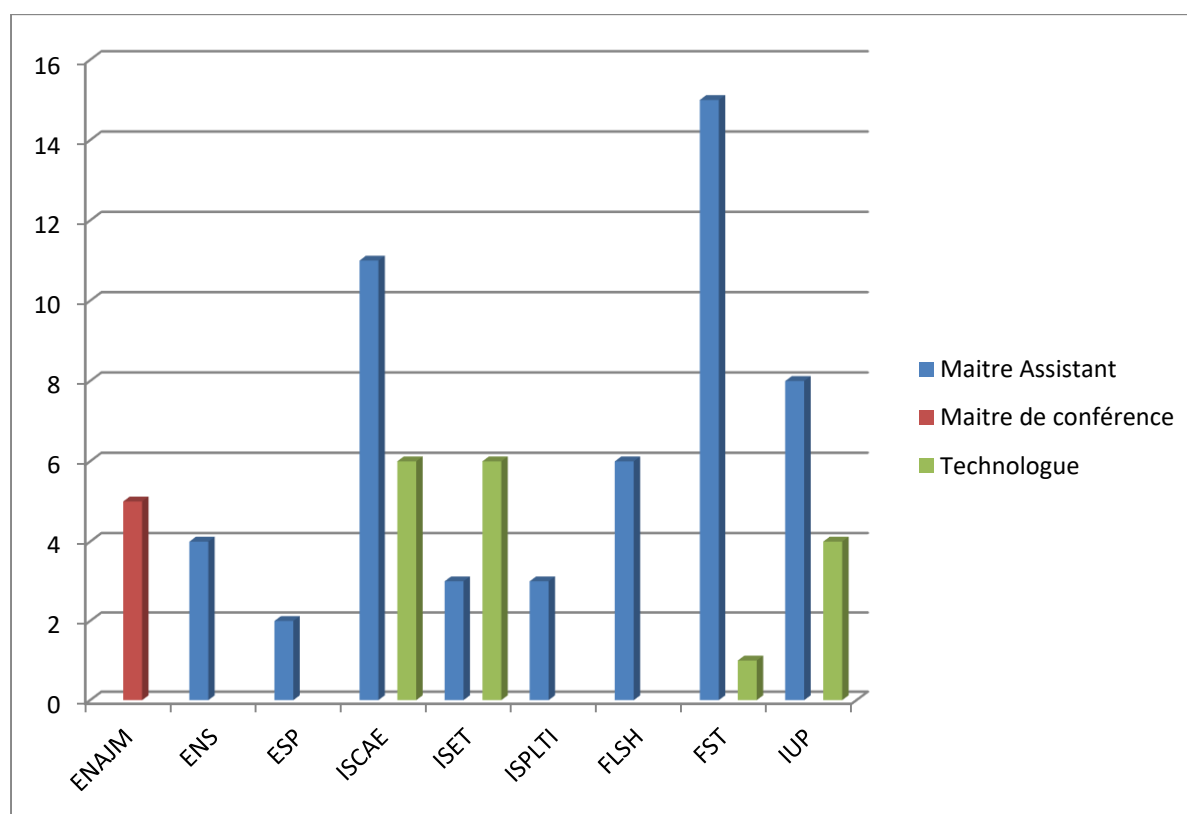

Figure 32: Répartition par institution par grade

IV-3- Répartition du personnel au Ministère par Direction

FONCTION	CABINET MINSITRE		CABINET SG		DAFP		DESUP		DPESP		DRH		DRSI		DSI		DSP		IGESRS		Total	
	T	F	T	F	T	F	T	F	T	F	T	F	T	F	T	F	T	F	T	F	T	F
Ministre	1																				1	0
CHARGE DE MISSION	2																				2	0
CONSEILLER	5																				5	0
SG MESRS			1	1																	1	1
INSPECTEUR GENERAL																				1	1	0
DIRECTEUR					1		1		1		1		1		1		1				7	0
INSPECTEUR CHEF																			3		3	0
SERVICE	1	1	1	1	2	1	2		2	2	2		2	1			2				14	6
CHEF DIVISION			2	2	4	3	4	2	4	1	3	1	4	2			4	2			25	13
CADRE	2	1	2	1	5	2	6	4	4	1	7	3	1	1		1	1	3	1	31	15	
SECRETAIRE	2	2	10	10	10	10	6	6	1	1	2	2	2	2		1	1	2	1	36	35	
CHAUFFEUR	3		3	2	1		2				1		1			1		1		13	2	
FEMME DE BUREAU			1	1			1	1					1	1							3	3
Planton	2	1	5	3	4	1	1		4	2	4	2	1		2	1	2	1	1	26	11	
Total	18	5	25	21	27	17	23	13	16	7	20	8	13	7	3	1	12	5	11	2	168	86

Tableau46 : Répartition du personnel au Ministère par Direction

CM: Cabinet du Ministre

CSG: Cabinet du Secrétaire Général

IGESR: Inspection Générale de l'Enseignement Supérieur et de la Recherche Scientifique

DAFPM: Direction des Affaires Financières du Patrimoine et de la Maintenance

DPESP: Direction de la Promotion de l'Enseignement Supérieur Privé

DRSI: Direction de la Recherche Scientifique et l'Innovation

DSP: Direction des Stratégies et de la Programmation

DES: Direction de l'Enseignement Supérieur

DRH: Direction des Ressources Humaines

Personnel du CNOU

Fonction	T	F
Directeur	1	
Directrice Adjointe	2	2
Administrateur	17	8
Agent Administratif	20	7
Autre Cadre	13	
Autre Agent	6	2
Bibliothécaire	1	
Chauffeur	1	
Cuisinier	10	
Femme de Bureau	6	7
Gardien	3	
Manœuvre	10	
Planton	26	
Plombier	2	
Secrétaire	9	9
Total	127	35

Tableau47 : Répartition du personnel du CNOU

Répartition du Personnel au niveau des Cabinets et des Directions centrales

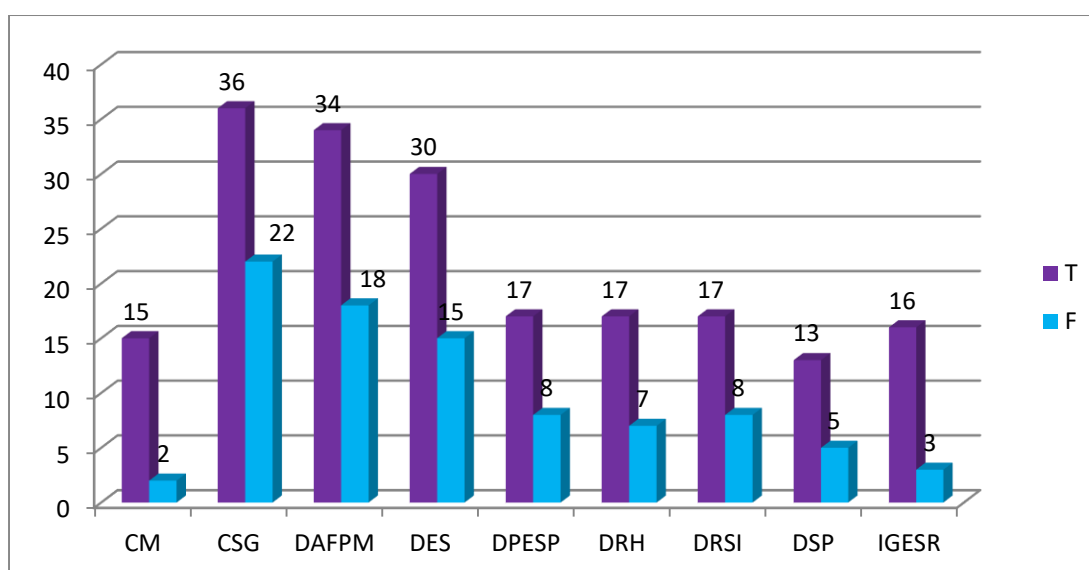

Figure 33 : Cabinets et Directions centrales

IV-4- Répartition du personnel administratif par Institution

Institutions	GENRE	Doyen	Vice Doyen	Président	Vice-Président	Secrétaire Général	Chef Département	Directeur	Directeur Adjoint	Coordinateur	Chef de Service	Chef de Division	Administrateur	Autres Cadres	Secrétaire DG	Secrétaire	Bibliothécaire	Comptable	Agent de sécurité	Autres Agents	Surveillant	Chauffeur	Cuisinier/ Electricien/ Plombier	Femme de Bureau	Informaticien	Laborantin	Manœuvre	Planton	Technicien	NR	Total	
Présidence Université de Nouakchott	T			1	3	1	1	2			1	15	33			63	1		10	23		4		4	1	8			14			185
	F										3	8	3			56	1			1		1		1					1			75
Centre National des Œuvres Universitaires	T							1	2		6	11	37	15		9	1		3	3		1	11	2	6			10	26			144
	F								2			4	13	4		8								6								37
Faculté des Sciences Juridiques et Économiques	T							2			11	11	11			37			6	15		1		5	2			16			117	
	F										3	6	3			33								5				1			51	
Faculté des Lettres et Sciences Humaines	T		1			1	6	2		12	2	11	7	5		23			1	27		1		2				9		21	131	
	F										2	4	2	3		23				1				2					3		40	
Faculté des Sciences et Techniques	T										4	2	1	1		11	7	1	14	3		1		1	5			8	7	16		82
	F											4	1			9	4	1	6	1				5			4	1	5		41	
Institut Universitaire Professionnel	T										1					2	1	1	1	10								1	1		18	
	F										1					2				1											4	
Faculté de Médecine	T										5	2				5	3		10	2							3	5			35	
	F											2				5	2		1								1				11	
L'Institut Supérieur de Comptabilité et d'Administration des Entreprises (ISCAE)	T					1	2	2	1				2			2	1	1	1	1	1	1						1			16	
	F											1				2	1														4	
L'École Normale Supérieure (ENS)	T							1			2	2		7		7	4	1	6	8	8	2			2		2	9	1	1	28	91
	F										1		1			4	2				2					1	2			15	28	

Institutions	GENRE	Doyen	Vice Doyen	Président	Vice-Président	Secrétaire Général	Chef Département	Directeur	Directeur Adjoint	Coordinateur	Chef de Service	Chef de Division	Administrateur	Autres Cadres	Secrétaire DG	Secrétaire	Bibliothécaire	Comptable	Agent de sécurité	Autres Agents	Surveillant	Chauffeur	Cuisinier	Electricien/Plombier	Femme de Bureau	Informaticien	Laborantin	Manœuvre	Planton	Technicien	NR	Total		
L'Institut Supérieur d'Études Technologiques (ISET)	T																															0		
	F																																0	
Ecole Nationale des Travaux Public	T						2					1	5	1	2		2	3		1	4						2		4			27		
	F													1	2																		3	
FAC OUSOUL EDIN	T	1				1					1																						3	
	F																																	0
Centre Supérieur d'Enseignement Technique	T										1					1	1	1	2									1					7	
	F															1	1																	2
Institut Supérieur des Etudes et de Recherches Islamiques	T																																300	300
	F																																110	110
Total	T	1	1	1	3	3	10	12	3	12	34	52	94	33	1	162	19	7	57	92	10	14	11	9	19	10	4	31	84	18	349	1156		
	F	0	0	0	0	0	0	0	2	0	9	23	28	9	1	145	11	1	7	4	2	1	0	0	19	0	1	7	3	5	128	406		

Tableau 48 : Répartition du personnel administratif par Institution

V- L'enseignement supérieur privé

V-1-Etudiants

V-1-1-Effectifs des étudiants par institutions et par genre, mauritaniens et étrangers

INSTITUTION	Nationaux		Etrangers		NR		T
	T	F	T	F	T	F	
Université Chinguetti Moderne	109	17	65	4			174
Sup' Management	88	34	1	1			89
GEU L'Académie	101	51	2	1			103
Université Internationale libanaise	174	89	5	3			179
ABDELLAHI IBEN YASSIN	104	20	8	2	108	23	220
TOTAL	576	211	81	11	108	23	765

Tableau 49 : Effectifs des étudiants par institutions et par genre, mauritaniens et étrangers

V-1-2 - Effectifs des étudiants par institution et par genre et par niveau

UNIVERSITE	L1		L2		L3		M1		M2		NR		Total	
	T	F	T	F	T	F	T	F	T	F	T	F	T	F
ABDELLAHI IBEN YASSIN	70	10	21	5			34	8	95	22			220	45
GEU L'Académie	52	25	7	2	24	14	15	9	5	2			103	52
Sup' Management	18	7	20	9	18	4	8	5	15	4	10	6	89	35
Université Internationale libanaise	19	4	23	13	34	19	52	28	51	28			179	92
Université Chinguetti Moderne			19	4			82	10	73	7			174	21
Total	159	46	90	33	76	37	191	60	239	63	10	6	765	245

Tableau 50 : Effectifs des étudiants par institution et par genre et par niveau

V-1-3-Effectifs des étudiants par genre, par nationalité

NATIONAUX		ETRANGERS	
Total	FILLES	Total	Filles
576	211	81	11

Tableau 51 : Effectifs des étudiants par genre, par nationalité

Effectifs des étudiants par sexe

T	F
765	245

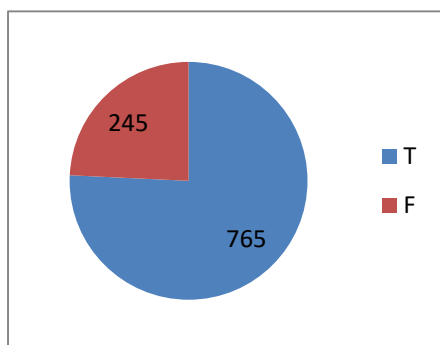

Effectifs des étudiants par nationalité

Nationaux	Etrangers
576	81



Tableau 52 : Effectifs des étudiants par genre, par nationalité

V-1-4-Effectifs des étudiants par institution et par genre, mauritaniens et étrangers

INSTITUTION	Nationaux	Etrangers	NR
Université Chinguetti Moderne	109	65	
Sup' Management	88	1	
GEU L'Académie	101	2	
Université Internationale libanaise	174	5	
Abdellahi Ibn Yassin	104	8	108

Tableau 53 : Effectifs des étudiants par institution et par genre, mauritaniens et étrangers

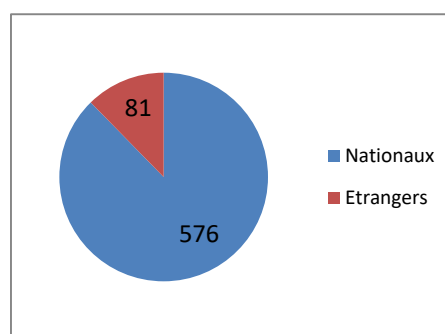
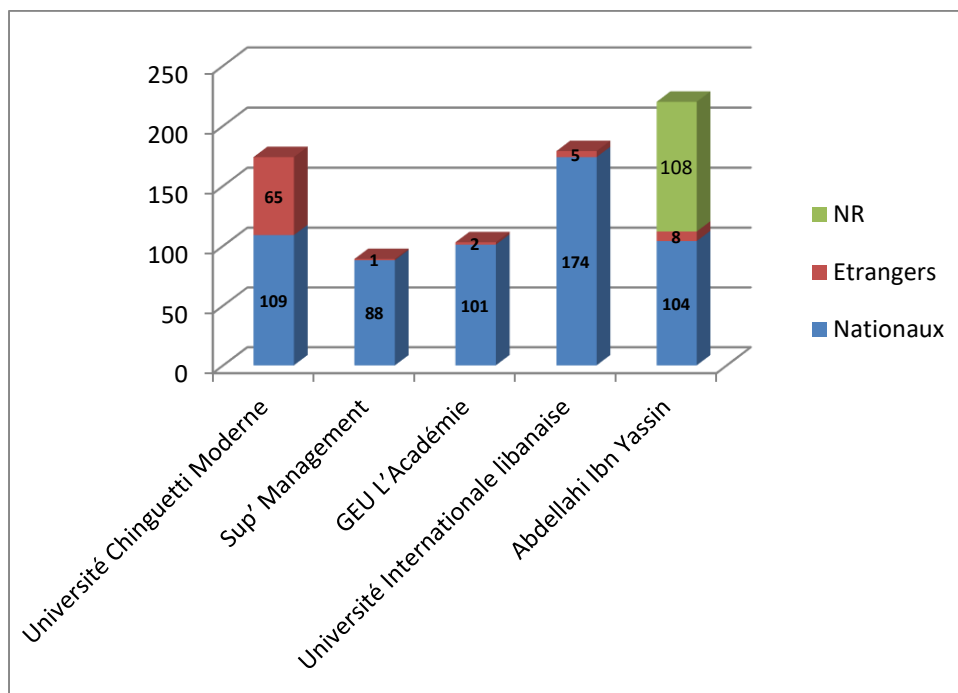

Figure 34 : Effectifs des étudiants par institution et par genre, mauritaniens et étrangers

V-1-5- Répartition des étudiants des institutions privées

UNIVERSITE	T	F
Université Chinguetti Moderne	174	21
Sup' Management (Ecole)	89	35
GEU L'Académie (Institut)	103	52
Université Internationale libanaise	179	92
Université ABDELLAHI IBEN YASSIN	220	45
TOTAL	765	245

Tableau 54 : - Répartition des étudiants du privé par institution

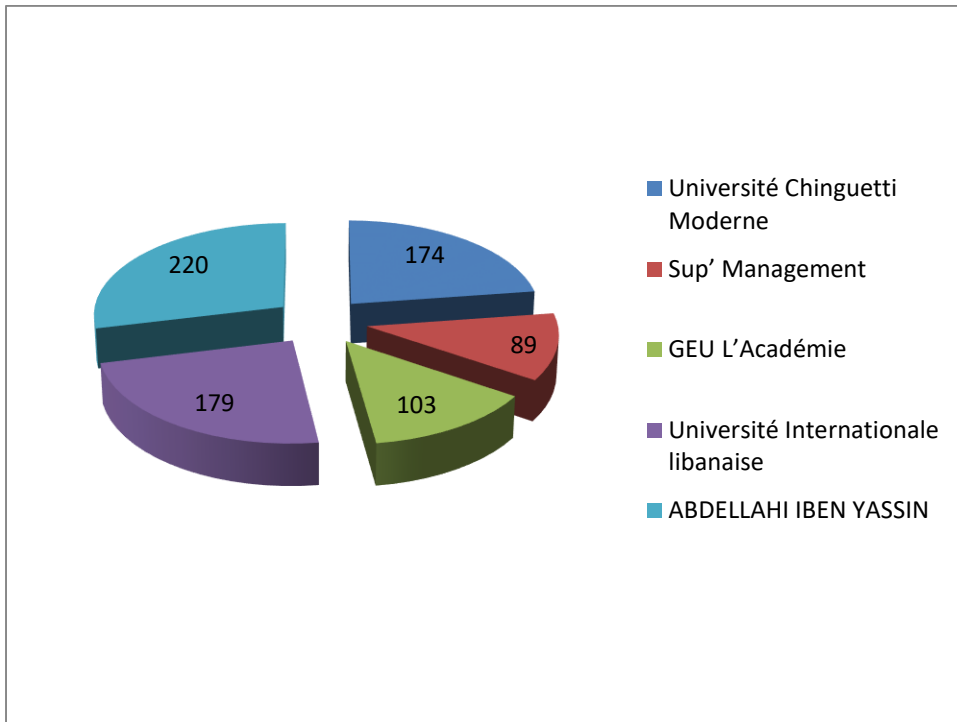

Figure 35 : Répartition des étudiants du privé par institution

V-1-6-Effectifs des étudiants par institution, par âge et par genre

UNIVERSITES		< 19 ans	19 ans	20 ans	21 ans	22 ans	23 ans	24 ans	25 ans	26 ans	27 ans	28 ans	29 ans	30 ans	> 30 ans	NR	Total
ABDELLAHI IBEN YASSIN	T	1	1	3	5	5	6	13	18	11	11	11	12	10	101	12	220
	F	0			1		1	2	3	3		4	2	3	23	3	45
GEU L'Académie	T	0		3	1	7	3	5	12	8	10	14	12	4	24		103
	F	0		2	1	5	2	4	9	5	5	4	4	3	8		52
Sup' Management	T	0	1	8	3	5	8	8	5	9	5	3	9	3	13	9	89
	F	0		3	2	4	4	3	3	2	2	1	5		4	2	35
Université Internationale libanaise	T	5	4	6	9	8	19	33	20	13	13	12	8	6	23		179
	F	2	4	4	7	5	9	22	14	10	2	6	1	1	5		92
Université Chinguetti Moderne	T	1			2	3	5	6	5	4	9	9	10	10	110		174
	F	1			1	1		1		2		3		4	8		21
Total	T	7	6	20	20	28	41	65	60	45	48	49	51	33	271	21	765
	F	3	4	9	12	15	16	32	29	22	9	18	12	11	48	5	245

Tableau 55: Effectifs des étudiants par institution, par âge et par genre

V-1-7-Répartition des étudiants du privé par âge

AGE	< 19 ans	19 ans	20 ans	21 ans	22 ans	23 ans	24 ans	25 ans	26 ans	27 ans	28 ans	29 ans	30 ans	> 30 ans	NR
T	7	6	20	20	28	41	65	60	45	48	49	51	33	271	21

Tableau 56 : Répartition des étudiants des institutions privées par âge

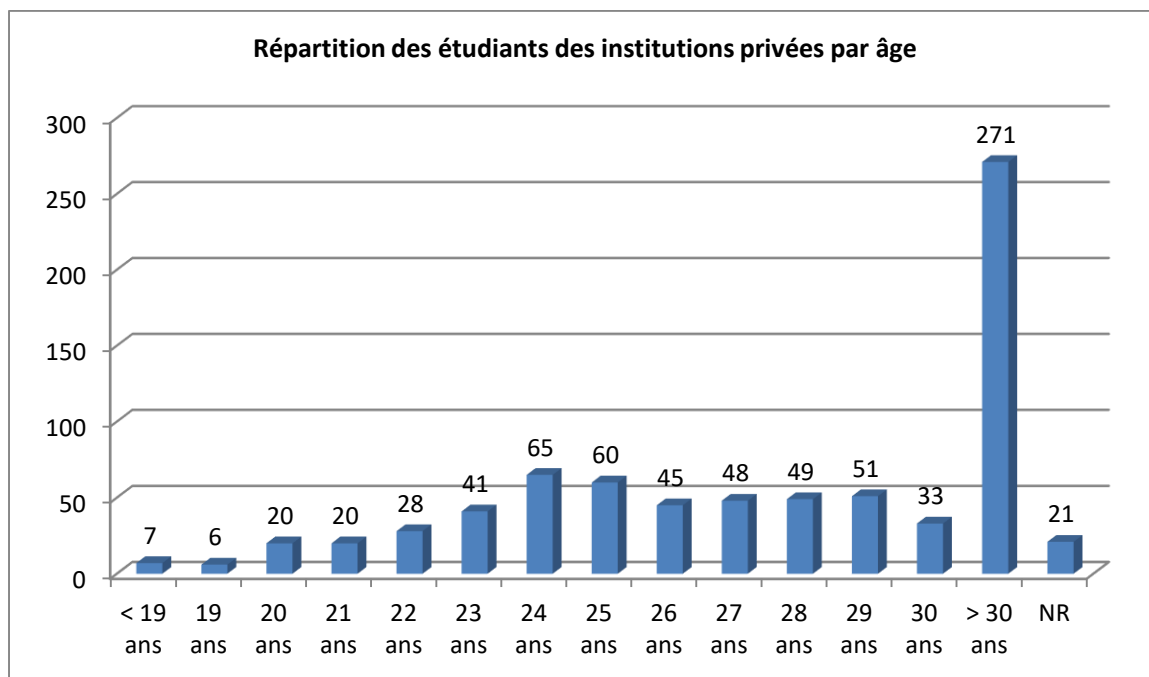

Figure 36 : Répartition des étudiants du privé par âge

V-1-8-Répartition des étudiants des institutions privées par domaine d'étude

Domaine	Effectifs
Sciences sociales, commerce et droit	434
Lettres et Arts	267
Sciences	47
Education	15
Ingénierie, industries de transformation et construction	2
TOTAL	765

Tableau 57 : Répartition des étudiants du privé par domaine d'étude

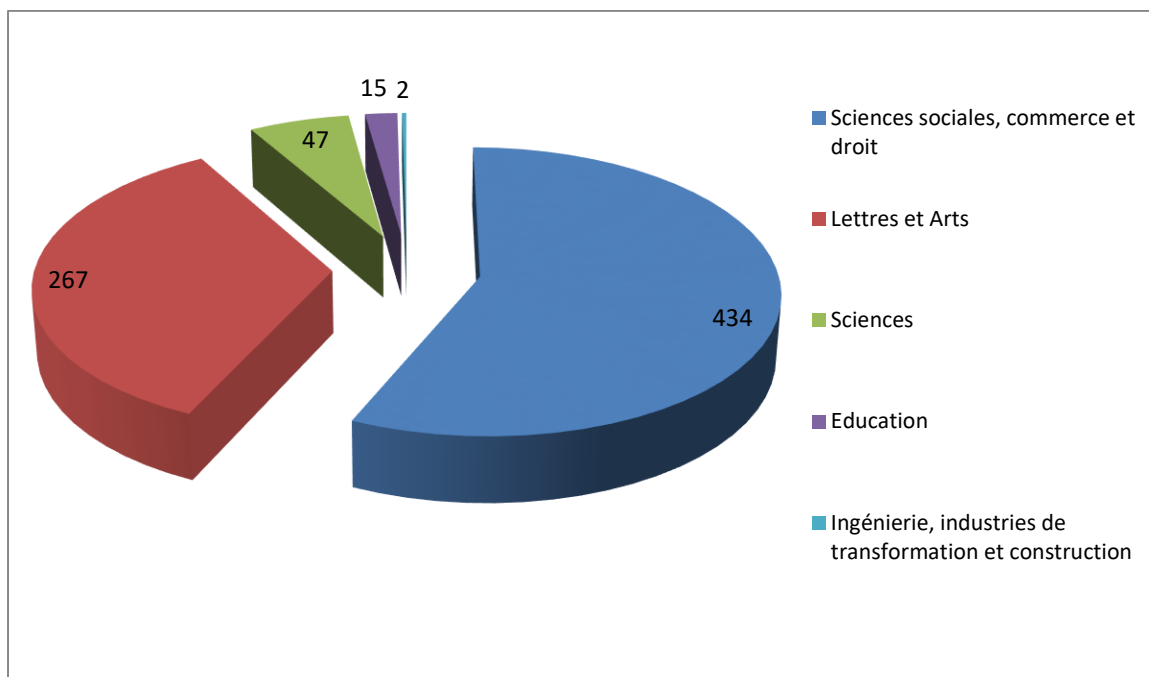

Figure 37 : Répartition des étudiants du privé par domaine d'étude

VI- Enseignement public et privé

VI-1- Etudiants**VI-1-1- Effectifs des étudiants par établissement public et privé**

Etablissements	Effectifs	Filles
UN-ALASRIYA	12454	4208
USIA	633	208
ENS	640	73
ESP	438	71
ISA	60	10
ISCAE	1005	557
ISERI	2807	894
ISET	234	19
ISPLTI	135	49
ISSM	41	2
CSET	159	26
GE-ACAD	103	52
IBN-YACIN	220	45
SUP-MAN	89	35
UCM	174	21
UIL	179	92
Total	19371	6362

Tableau 58 : Effectifs des étudiants par établissement public et privé

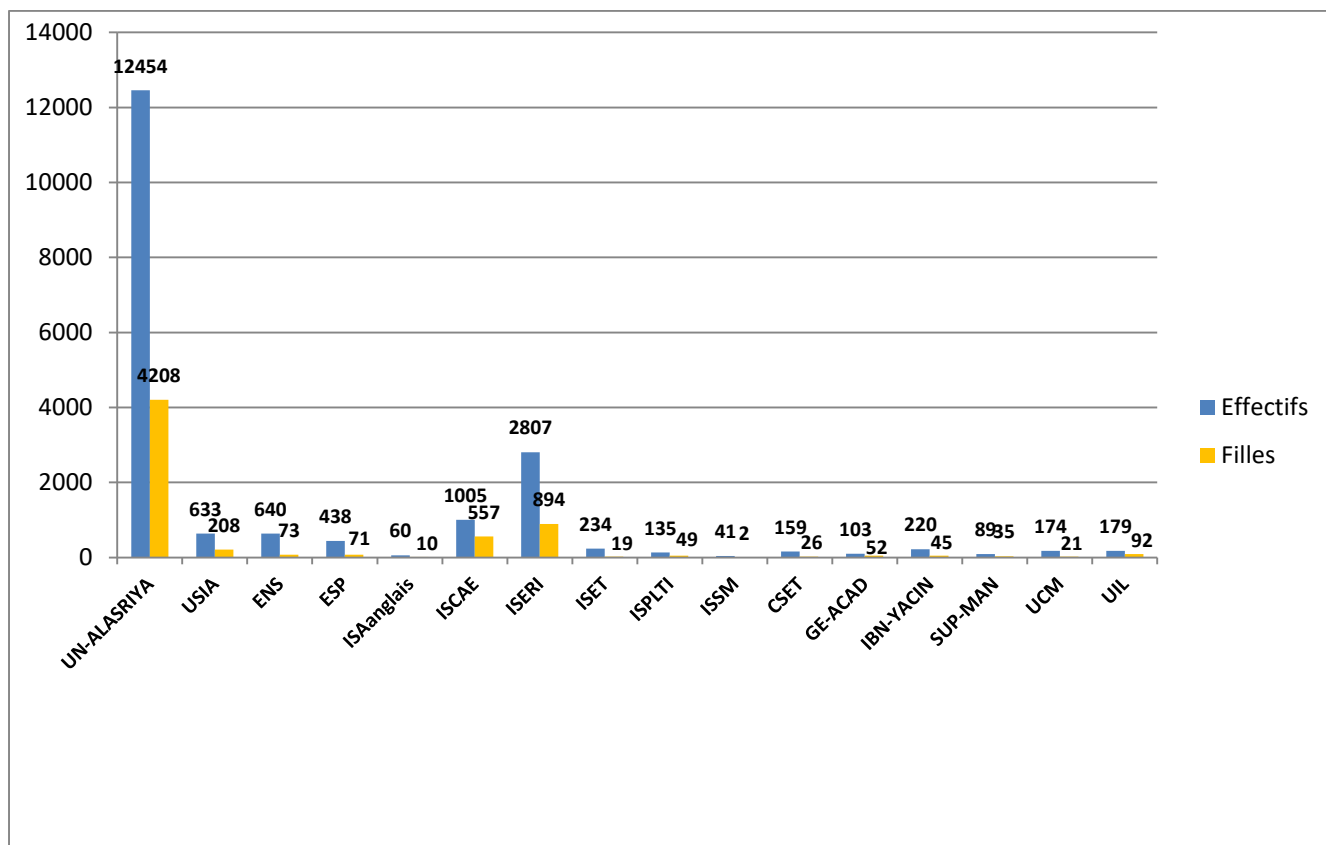

Figure 38 : Effectifs des étudiants par établissement du public et privé

VI-1-2- Effectifs des étudiants par institution, par genre mauritaniens et étrangers

INSTITUTIONS		NATIONAUX		ETRANGERS		NR		Total	Filles	TOTAL
		Total	FILLES	Total	Filles	Total	Filles			
L'Université de Nouakchott Asrya	Faculté des Sciences Juridiques et Économiques	4133	1458	30	1			4163	1459	12454
	Faculté des Lettres et Sciences Humaines	3015	1000	7	1			3022	1001	
	Faculté des Sciences et Techniques					3588	1061	3588	1061	
	Faculté de Médecine	919	336	53	22			972	358	
	Institut Universitaire Professionnel	709	329					709	329	
L'Institut Supérieur de Comptabilité et d'Administration des Entreprises (ISCAE)		928	522	0	0	77	35	1005	557	1005
L'École Normale Supérieure (ENS)		640	73					640	73	640
L'Institut Supérieur d'Enseignement Technologique (ISET)		234	19					234	19	234
Ecole Supérieure Polytechnique	ISMBTU	89	9					89	9	438
	ESP (Cycle ingénieur)	140	19	0	0	0	0	140	19	
	IPGEI	209	43					209	43	

INSTITUTIONS		NATIONAUX		ETRANGERS		NR		Total	Filles	Total
		Total	FILLES	Total	Filles	Total	Filles			
Université des Sciences Islamiques d'Aioun	Faculté Cheriaa	307	96					307	96	633
	Faculté de Langue Arabe et Sciences Sociales	227	94					227	94	
	Faculté Oussoul Eddine	99	18					99	18	
ISERI		2645	885	162	9			2807	894	2807
ISSM		41	2					41	2	41
ISA		60	10					60	10	60
ISPLTI		135	49					135	49	135
CSET		159	26					159	26	159
Université Chinguetti Moderne		109	17	65	4			174	21	174
Sup' Management		88	34	1	1			89	35	89
GEU L'Académie		101	51	2	1			103	52	103
Université Internationale libanaise		174	89	5	3			179	92	179
Université ABDELLAHI IBEN YASSIN		104	20	8	2	108	23	220	45	220
TOTAL		15265	5199	333	44	3773	1119	19371	6362	19371

Tableau 59: Effectifs des étudiants par institution, par genre mauritaniens et étrangers

VI-1-3- Effectifs des étudiants mauritaniens par institution, par niveau et par genre
VI-1-3-a –Universités

INSTITUTIONS		L1		L2		L3		M1		M2		D1		D2		D3		NR		Totaux	
		T	F	T	F	T	F	T	F	T	F	T	F	T	F	T	F	T	F	T	F
UN-ALASRIYA	Faculté des Sciences et Techniques	1418	401	913	250	847	261	182	77	175	59	53	13							3588	1061
	Faculté de Médecine	246	98	139	53	151	47	165	56	72	28	62	24	138	52					973	358
	Faculté des Sciences Juridiques et Économiques	1327	461	1090	408	1265	468	294	72	154	47			32	3					4162	1459
	Faculté des Lettres et Sciences Humaines	1003	284	774	253	873	341	189	59	157	58	7				19	6			3022	1001
	Institut Universitaire Professionnel	338	151	234	106	137	72													709	329
USIA	Faculté de Langue Arabe et Sciences Sociales	111	44	110	27	86	25													307	96
	Faculté Oussoul Eddine	99	39	63	29	65	26													227	94
	Faculté Cheriaa	55	9	25	7	19	2													99	18
ISET		91	8	83	11	60														234	19
ISCAE		378	216	338	197	289	144													1005	557
ISERI		612	229	470	159	864	277	861	229											2807	894
ISPLTI		93	32	42	17															135	49
ISSM		15	2	11		15														41	2
ISA		60	10																	60	10
ABDELLAHI IBEN YASSIN		70	10	21	5			34	8	95	22									220	45
GEU L'Académie		52	25	7	2	24	14	15	9	5	2									103	52
Sup' Management		18	7	20	9	18	4	8	5	15	4						10	6		89	35
Université Internationale libanaise		19	4	23	13	34	19	52	28	51	28									179	92
Université Chinguetti Moderne				19	4			82	10	73	7									174	21
Total		6005	2030	4382	1550	4747	1700	1882	553	797	255	122	37	170	55	19	6	10	6	18134	6192

Tableau 60 : Universités-Effectifs des étudiants mauritaniens par institution, par niveau et par genre

VI-1-3- b Ecoles, instituts et centres

INSTITUTIONS		Classe Préparatoire						Cycle ingénieur								Cycle DUT/BTS								Totaux	
		1A		2A		T		1A		2A		3A		T		1A		2A		3A		T			
		T	F	T	F	T	F	T	F	T	F	T	F	T	F	T	F	T	F	T	F	T	F	T	F
Ecole Supérieure Polytechnique	ISMBTPU														89	9							89	9	
	ESP (Cycle ingénieur)								76	8	64	11	140	19									140	19	
	IPGEI	115	23	94	20	209	43																209	43	
Centre Supérieur d'Enseignement Technique de Nouakchott															74	19	85	7			159	26	159	26	
TOTAL		115	23	94	20	209	43		76	8	64	11	140	19	163	28	85	7			159	26	597	97	

Ecole Normale Supérieure	Formation inspecteur								Formation professeur secondaire								LAB		Totaux		
	1C				2C				1C				2C				LAB				
	1A		2A		1A		2A		1A		2A		1A		2A		2A				
	T	F	T	F	T	F	T	F	T	F	T	F	T	F	T	F	T	F		T	F
			40	2			70		300	43	215	28					15	0		640	73

Tableau 61: Ecoles, instituts et centres - Effectifs d'étudiants mauritaniens par institution, par niveau et par genre

VI-1-4-Effectifs des étudiants par institution, par âge et par genre

INSTITUTIONS			Age														Total	
			< 19 ans	19 ans	20 ans	21 ans	22 ans	23 ans	24 ans	25 ans	26 ans	27 ans	28 ans	29 ans	30 ans	> 30 ans		NR
UN- Alasriya	Faculté des Sciences Juridiques et Économiques	T	23	39	92	146	280	394	384	406	267	223	191	132	75	368	2	3022
		F	11	13	34	55	81	104	114	122	95	78	77	55	28	133	1	1001
	Faculté des Lettres et Sciences Humaines	T	37	82	141	277	403	474	505	475	374	311	258	171	110	506	38	4162
		F	14	35	49	97	135	154	181	171	133	103	99	57	48	169	14	1459
	Faculté des Sciences et Techniques	T	61	130	270	456	605	646	515	347	213	107	88	49	38	63		3588
		F	26	54	114	149	173	175	147	81	55	23	20	16	13	15		1061
	Faculté de Médecine	T	19	36	57	99	116	123	94	96	79	61	77	50	29	37		973
		F	13	18	27	46	35	42	32	31	29	24	29	10	10	12		358
	Institut Universitaire Professionnel	T	13	50	93	133	114	127	80	48	26	10	8	2	2	3		709
		F	10	33	45	66	59	49	34	17	9	5		1		1		329
	ISSM	T	0		2	2	3	10	7	6	4	3	3			0	1	41
		F	0		1	1										0		2
ISPLTI	T	0	3	7	24	23	26	20	15	7	4	1	1		2	2	135	
	F	0	2	2	11	7	9	6	5	4					2	1	49	
ISCAE	T	19	60	121	151	194	163	123	89	39	14	10	6	1	6	9	1005	
	F	12	33	72	95	116	82	72	42	20	3	2	2	1	2	3	557	
ENS	T	0		1	2	5	14	25	38	58	64	52	50	40	290	1	640	
	F	0				2	4	7	6	3	9	7	4	3	28		73	
ISET	T	0	4	11	29	47	45	44	26	18	6	2	2		0		234	
	F	0		2	3	5	4	2	2	1					0		19	
ISA	T	2	2	4	6	11	12	11	6	1	2	1		1	1		60	
	F	0			3	3		3	1						0		10	

INSTITUTIONS			Age														Total	
			< 19 ans	19 ans	20 ans	21 ans	22 ans	23 ans	24 ans	25 ans	26 ans	27 ans	28 ans	29 ans	30 ans	> 30 ans		NR
USIA	Faculté Cheriaa	T	7	8	5	27	22	46	26	32	16	29	18	6	4	61		307
		F	2		3	8	2	13	7	8	7	14	9	2	1	20		96
	Faculté Oussoul Eddine	T	2	3	5	5	13	13	10	7	9	8	4	2	2	16		99
		F	0			1	2	2	1		3	2				7		18
	Faculté de Langue Arabe et Sciences Sociales	T	2	4	8	16	20	24	30	25	14	10	10	8	2	54		227
		F	1		3	5	10	7	14	8	6	5	3	6		26		94
Ecole Supérieure Polytechnique	ISMBTPU	T	10	12	19	13	15	11	5	1	2				0	1	89	
		F	2	3	2	2									0		9	
	ESP (Cycle ingénieur)	T	0			5	18	30	29	17	13	5	1		0	22	140	
		F	0				1	3	4	1	1				0	9	19	
	IPGEI	T	17	33	52	53	27	17	9	1					0		209	
		F	3	16	9	12	3								0		43	
ISERI	T	29	34	65	123	161	213	212	239	205	211	211	146	142	796	20	2807	
	F	12	10	22	34	49	64	52	68	63	61	87	50	50	268	4	894	
CSET	T	0		3	2	6	10	20	30	26	25	22	7	4	4		159	
	F	0				1		7	10	2	4	1	1		0		26	
ABDELLAHI IBEN YASSIN	T	1	1	3	5	5	6	13	18	11	11	11	12	10	101	12	220	
	F	0			1		1	2	3	3		4	2	3	23	3	45	
GEU L'Académie	T	0		3	1	7	3	5	12	8	10	14	12	4	24		103	
	F	0		2	1	5	2	4	9	5	5	4	4	3	8		52	
Sup' Management	T	0	1	8	3	5	8	8	5	9	5	3	9	3	13	9	89	
	F	0		3	2	4	4	3	3	2	2	1	5		4	2	35	
Université Internationale libanaise	T	5	4	6	9	8	19	33	20	13	13	12	8	6	23		179	
	F	2	4	4	7	5	9	22	14	10	2	6	1	1	5		92	
Université Chinguetti Moderne	T	1			2	3	5	6	5	4	9	9	10	10	110		174	
	F	1			1	1		1		2		3		4	8		21	
Total	T	248	506	976	1589	2111	2439	2214	1964	1416	1141	1006	683	483	2478	117	19371	
	F	109	221	394	600	699	728	715	602	453	340	352	216	165	731	37	6362	

Tableau 62: Effectifs des étudiants par institution, par âge et par genre

II – ANNEXES

VII-1- Les Institutions du Supérieur par Ministère de tutelle, Statut, Année d'ouverture

Institutions	Statut	Année d'ouverture
L'École Nationale d'Administration (ENA)	Public	1966
L'Ecole Normale Supérieure	Public	1970
L'Institut Supérieur d'Études et de Recherche Islamiques (ISERI)	Public	1979
Faculté des Sciences Juridiques et Économiques	Public	1981
Faculté des Lettres et Sciences Humaines	Public	1981
L'Université de Nouakchott	Public	1981
le Centre Supérieur d'Enseignement Technique (CSET)	Public	1982
Faculté des Sciences et Techniques	Public	1995
Sup' Management	Privé	2004
Université libre de Nouakchott,	Privé	2006
Faculté de Médecine	Public	2006
Université Internationale libanaise	Privé	2008
Université Chinguetti Moderne	Privé	2009

Institutions	Statut	Année d'ouverture
GEU L'Académie	Privé	2009
L'Institut Supérieur d'Études Technologiques (ISET) de Rosso	Public	2009

L'Institut Supérieur de Comptabilité et d'Administration des Entreprises (ISCAE)	Public	2009
Institut Universitaire Professionnel	Public	2010
L'Ecole des Mines de Mauritanie	Public	2011
Ecole Supérieure Polytechnique	Public	2011
L'Université des Sciences Islamiques d'Aioun	Public	2011
Faculté des sciences islamiques	Public	2011
Faculté des lettres arabes et sciences sociales	Public	2011
L'Université des Sciences, de Technologie et de Médecine	Public	2012
Ecole Nationale des Travaux Public	Public	2013
Faculté Oussoul Eddine	Public	2014
Institut Supérieur Professionnel de Langues, de Traduction et d'Interprétariat	Public	2014
Institut Supérieur des Sciences de la Mer	Public	2015
Institut Préparatoire des Grandes Ecoles d'Ingénieurs	Public	2015

Tableau 63: Les Institutions du Supérieur par Ministère de tutelle, Statut, Année d'ouverture

VII-2 Scolarisation au Fondamental et au Secondaire

VII-2-1- Taux brut et taux net de scolarisation (Fondamental et Secondaire)

Wilaya	Population 2015(projection)*	Enfants Scolarisés fondamental**	Taux Brut de Scolarisation**		Enfants Scolarisés secondaire**	Taux Brut de Scolarisation**	
			Valeur	Indice de parité		Valeur	Indice de parité
Hodh Echargui	455 549	77271	0,866	1,01	70722	0,123	0,89
Hodh El Garbi	303 574	52656	0,862	1,19	46810	0,247	1,01
Assaba	343 686	60354	0,900	1,02	54601	0,208	0,83
Gorgol	346 586	63332	0,899	1,05	57198	0,243	0,81
Brakna	314 948	54502	1,184	1,05	50250	0,340	0,98
Trarza	281 717	44617	1,210	1,03	43657	0,330	0,94

Adrar	61 347	9300	1,442	0,96	9184	0,523	0,87
Dakhlet Nouadhibou	131 506	17802	1,248	1,02	17532	0,658	0,95
Tagant	81 420	13734	1,357	0,99	12540	0,328	0,75
Guidimagha	281 222	50322	0,970	0,98	45712	0,178	0,48
Tiris Zemour	54 045	6931	1,255	0,99	7442	0,619	0,85
Inchiri	21 348	2487	1,209	0,96	2544	0,509	0,98
Nouakchott	1 043 177	149144	0,969	1,09	155147	0,570	1,03
Mauritanie	3 720 125	602452	0,998	1,05	573339	0,349	0,91

Tableau 64 : Les Taux bruts et taux nets de scolarisation (Fondamental et Secondaire)

(*) : Source ONS

(**) : Source annuaire-DPC-MEN

VII-2-2- Scolarisation et candidats au bac par wilaya

Wilaya	Population 2015 (projection)	Enfants Scolarisés fondamental	Enfants Scolarisés secondaire	% population	% élèves secondaire	Candidat au bac *	% des candidats au bac
Hodh Echargui	455549	77271	70722	12%	12,3%	798	2%
Hodh El Garbi	303574	52656	46810	8%	8,2%	1781	4%
Assaba	343686	60354	54601	9%	9,5%	1732	4%
Gorgol	346586	63332	57198	9%	10,0%	1697	4%
Brakna	314948	54502	50250	8%	8,8%	1440	3%
Trarza	281717	44617	43657	8%	7,6%	4613	10%
Adrar	61347	9300	9184	2%	1,6%	695	2%
Dakhlet Nouadhibou	131506	17802	17532	4%	3,1%	2657	6%
Tagant	81420	13734	12540	2%	2,2%	513	1%
Guidimagha	281222	50322	45712	8%	8,0%	555	1%
Tiris Zemour	54045	6931	7442	1%	1,3%	700	2%
Inchiri	21348	2487	2544	1%	0,4%	339	1%
Nouakchott	1043177	149144	155147	28%	27,1%	27506	61%
Mauritanie	3720125	602452	573339	100%	100,0%	45026	100%

Tableau 65 : Les Scolarisations et candidats au bac par wilaya

(*) : DEE /MEN

VII-3- REPERTOIRE DES TEXTES

a) Répertoire des Décrets

Ordre	Intitulé
1	Décret 2014 -274 du 23/10/2014 directeur ISCAE
2	Décret 2014 -296 06/11/2014 organisation ISPLTI
3	Décret 2014-180 du 01/12/2014 organisation ISPLTI
4	Décret 2015-040 du 04/02/2015 Création IPGE
5	Décret 2015-106 du 23/06/2015 modifiant décret 2014-180 organisation ISPLTI
6	Décret 2015-119 du 02/07/2015 création et organisation CNESRS
7	Décret 2015-120 du 02/07/2015 fixant les indicateurs de l'ESRS
8	Décret 2015-131 du 23/07/2015 Nomination P+CA/ISPLTI
9	Décret 2015-165 du 12/11/2015 Modification de la CN Bourses
10	Décret 2015-167 du 19/11/2015 Modification de la CN Bourses
11	Décret 2016-044 du 21/03/2016 relatif au système LMD
12	Décret 2016-138 du 21/07/2016 création Université Al Asriya
13	Décret 2016-128 du 17/05/2016 organigramme MESRS
14	Décret 2016-90 du 17/05/2016 Recrutement enseignants du supérieur
15	Décret 2016...du ... /8/2016 modification statut enseignants chercheurs (Numérotation)
16	Décret 2016... du .../8/2016 modification statut enseignants technologues (Numérotation)
17	Décret 2016...du ... /8/2016 création HCRSI (Numérotation)
18	Décret 2016...du ... /8/2016 réorganisation ESP (Numérotation)
19	Décret 2016...du .../8/2016 tutelle ENTP
20	Décret 2016...du .../8/2016 tutelle EMiM (CIRCUIT)
21	Projet de décretAMAQ-ES
22	Projet de décret sur les écoles doctorales
23	Projet de décret institutionnalisant un statut du chercheur
24	Projet de décret organisant les structures (unités, labo, centre) de recherche

Tableau 66: Répertoire des Décrets

b) Répertoire des Arrêtés

Ordre	Intitulé
1	Cahier des charges pour les EPES
2	Orientation pour l'accès à l'enseignement supérieur

Tableau 67: Répertoire des Arrêtés

VII-5- Domaines d'études et de formation de La CITE 2013 (Cite-f)

La Classification internationale type de l'éducation (CITE) est le cadre utilisé pour assembler, compiler et analyser des statistiques relatives à l'éducation qui sont comparables à l'échelle internationale. La CITE fait partie de la Famille internationale des classifications économiques et sociales des Nations Unies et fait office de référence en ce qui concerne l'organisation des programmes éducatifs et des certifications apparentées par niveaux et domaines d'études.

Élaborée en premier lieu au milieu des années 1970 par l'Organisation des Nations Unies pour l'éducation, la Science et la Culture (UNESCO), la CITE a depuis été révisée à deux reprises, dont la dernière fois en 2011. La CITE est le fruit d'un accord international et a été adoptée formellement par la conférence générale des états membres de l'UNESCO.

La dernière révision, la CITE 2011, visait principalement à modifier les niveaux d'études des Programmes (CITE-P) et présentait, pour la première fois, une classification des niveaux d'éducatifs atteints d'après les certifications (CITE-A).

Au cours du processus qui a conduit à la révision de 2011, il a été décidé que les domaines d'études feraient l'objet d'un processus d'examen séparé, afin de créer une classification indépendante mais apparentée qui pourrait être mise à jour à une fréquence différente, le cas échéant, des éventuelles révisions des niveaux d'études et d'éducation atteints. Les classifications des niveaux et des domaines restent dans la même famille de classifications. C'est pourquoi cette nouvelle classification sera appelée « domaines d'études et de formation de la CITE » (CITE-F).

VII-4- 1 Correspondance entre les domaines d'études et de formation de la CITE 2013(CITE-F) et les domaines d'études de la CITE 1997

Domaines d'études et de formation de la CITE2013	Domaines d'études de la CITE 1997 (et 2011)
00 Programmes et certifications génériques	0 Programmes généraux
001 Programmes et certifications de base	01 Programmes de base
	08 Alphabétisation et apprentissage éducatif
003 Compétences et développement personnels	09 Développement personnel
01 Éducation	1 Éducation
011 Éducation	14 Formation d'enseignants et sciences de l'éducation
02 Lettres et arts	2 Lettres et Arts
021 Arts	21 Arts
022 Lettres (à l'exception des langues)	22 Lettres
023 Langues	
03 Sciences sociales, journalisme et information	3 Sciences sociales, commerce et droit (à l'exception du commerce et du droit)
031 Sciences sociales et du comportement	31 Sciences sociales et du comportement
032 Journalismes et information	32 Journalismes et information
04 Commerce, administration et droit	3 Sciences sociales, commerce et droit (à l'exception des sciences sociales)
041 Commerce et administration	34 Commerce et administration
042 Droit	38 Droit
05 Sciences naturelles, mathématiques et statistiques	4 Sciences (l'exception de l'informatique) avec les parcs naturels, la flore et la faune de 62 agriculture, sylviculture et halieutique
051 Sciences biologiques et apparentées	42 Sciences de la vie à l'exception des autres sciences apparentées
052 Environnement	Une partie de 42 Sciences de la vie (autres sciences apparentées) et de 62 agriculture, sylviculture et halieutique (parcs naturels, flore et faune)
053 Sciences physiques	44 Sciences physiques
054 Mathématiques et statistiques	46 Mathématiques et statistiques
06 Technologies de l'information et de la communication	4 Sciences (uniquement sciences informatiques)
061 Technologies de l'information et de la communication	48 Sciences informatiques
07 Ingénierie, industries de transformation et construction	5 Ingénierie, industries de transformation et production (et la majorité de 85 Protection de l'environnement)
071 Ingénierie et techniques apparentées	52 Ingénierie et techniques apparentées (et la majorité de 85 Protection de l'environnement)
072 Industries de transformation et de traitement	54 Industries de transformation et de traitement
073 Architecture et bâtiment	58 Architecture et bâtiment
08 Agriculture, sylviculture, halieutique et sciences vétérinaires.	6 Agriculture (à l'exception des parcs naturels, de la faune et de la flore)
081 Agriculture	62 Agriculture, sylviculture et halieutique (à l'exception des parcs naturels, de la faune et de la flore)
082 Sylviculture	
083 Halieutique	
084 Sciences vétérinaires	64 Sciences vétérinaires
7 Santé et protection sociale	7 Santé et protection sociale
091 Santé	72 Santé
092 Protection sociale	76 Services sociaux
10 Services	8 Services (à l'exception de la majorité de 85 Protection de l'environnement)
101 Services aux particuliers	81 Services aux particuliers
102 Services d'hygiène et de santé au travail	Une partie de 85 Protection de l'environnement (salubrité publique,
103 Services de sûreté	86 Services de sûreté
104 Services de transport	84 Services de transport

Tableau 68: Correspondance entre les Domaines d'études et de formation de la CITE 2013

VII-4- 2 Domaines d'études et de formation de la CITE 2013

Grand domaine	Domaine spécialisé	Domaine détaillé
00 Programmes et certifications génériques	001 Programmes et certifications de base	0011 Programmes et certifications de base
	002 Compétences en lecture et en calcul	0021 Alphabétisation et apprentissage du calcul
	003 Compétences personnelles	0031 Compétences et développement personnels
01 Éducation	011 Éducation	0111 Sciences de l'éducation
		0112 Formation des enseignants au niveau préscolaire
		0113 Formation des enseignants sans spécialisation
		0114 Formation des enseignants avec spécialisation
02 Lettres et arts	021 Arts	0211 Techniques audiovisuelles et production multimédia
		0212 Stylisme, décoration et design industriel
		0213 Beaux-arts
		0214 Artisanat
		0215 Musique, théâtre, danse, cirque
	022 Lettres (à l'exception des langues)	0221 Religion et théologie
		0222 Histoire et archéologie
		0223 Philosophie et morale
	023 Langues	0231 Acquisition d'une langue
		0232 Littérature et linguistique
03 Sciences sociales, journalisme et information	031 Sciences sociales et du comportement	0311 Économie
		0312 Sciences politiques et éducation civique
		0313 Psychologie
		0314 Sociologie et études culturelles
	032 Journalisme et information	0321 Journalisme et reportage
		0322 Formation aux bibliothèques, à la documentation et à l'archivage

Grand domaine	Domaine spécialisé	Domaine détaillé
04 Commerce, administration et droit	041 Commerce et administration	0411 Comptabilité et fiscalité
		0412 Finance, banque et assurances
		0413 Gestion et administration
		0414 Marketing et publicité
		0415 Travail de secrétariat et de bureau
		0416 Vente en gros et au détail
		0417 Compétences professionnelles
	042 Droit	0421 Droit
05 Sciences naturelles, mathématiques et statistiques	051 Sciences biologiques et apparentées	0511 Biologie
		0512 Biochimie
	052 Environnement	0521 Sciences environnementales
		0522 Environnements naturels et faune et flore
	053 Sciences physiques	0531 Chimie
		0532 Sciences de la Terre
		0533 Physique
	054 Mathématiques et statistiques	0541 Mathématiques
		0542 Statistiques
	06 Technologies de l'information et de la communication (TIC)	061 Technologies de l'information et de la communication (TIC)
0612 Conception et administration de bases de données et de réseau		
0613 Développement et analyse de logiciels et d'applications		

Grand domaine	Domaine spécialisé	Domaine détaillé
07 Ingénierie, industries de transformation et construction	071 Ingénierie et techniques apparentées	0711 Ingénierie chimique et processus
		0712 Technologie de la protection de l'environnement
		0713 Électricité et énergie
		0714 Électronique et automatisation
		0715 Mécanique et techniques apparentées
		0716 Véhicules à moteur, bateaux et aéronefs
	072 Industries de transformation et de traitement	0721 Traitement des aliments
		0722 Matériaux (verre, papier, plastique et bois)
		0723 Textiles (vêtements, chaussures et cuir)
		0724 Exploitation minière et extraction
	073 Architecture et bâtiment	0731 Architecture et urbanisme
		0732 Construction et génie civil
08 Agriculture, sylviculture et halieutique et sciences vétérinaires.	081 Agriculture	0811 Culture et élevage
		0812 Horticulture
	082 Sylviculture	0821 Sylviculture
	083 Halieutique	0831 Halieutique
084 Sciences vétérinaires	0841 Sciences vétérinaires	

Grand domaine	Domaine spécialisé	Domaine détaillé
09 Santé et protection Sociales	091 Santé	0911 Études dentaires 0912 Médecine 0913 Soins infirmiers et formation de sages-femmes 0914 Diagnostic médical et technologie de traitement 0915 Thérapie et rééducation 0916 Pharmacie 0917 Médecine et thérapies traditionnelles et complémentaires
	092 Protection sociale	0921 Soins gériatriques et aux adultes handicapés 0922 Soins aux enfants et à la jeunesse 0923 Travail social et orientation
10 Services	101 Services aux particuliers	1011 Services domestiques 1012 Services de soins de beauté et de coiffure 1013 Hôtellerie et services de restauration 1014 Sports
	102 Hygiène et services de santé au travail	1021 Salubrité publique 1022 Santé et sécurité au travail
	103 Services de sûreté	1031 Sécurité militaire et défense 1032 Protection des biens et des personnes
	104 Services de transport	1041 Services de transport

Dans le tableau ci-dessus, en complément des domaines détaillés, « 0 », « 8 » et « 9 » peuvent être utilisés (voir également les directives des Sections 7 et 8) :

« 8 » est utilisé aux niveaux des domaines spécialisés et détaillés pour classer les certifications et les grands programmes ou les programmes interdisciplinaires au niveau du grand domaine auquel est consacrée la majorité du temps d'apprentissage prévu (soit 0288 « Programmes interdisciplinaires et certifications impliquant les Arts et les Lettres »).

« 0 » est utilisé lorsqu'aucune information n'est disponible sur le domaine, à l'exception de la description du domaine au niveau hiérarchique supérieur dans la classification (par exemple au niveau du domaine spécialisé ou du grand domaine).

« 9 » Est utilisé au niveau du domaine détaillé pour classer les programmes et les certifications qui ne correspondent à aucun domaine détaillé.

« 9999 », « 999 » ou « 99 » peuvent être utilisés dans les collectes de données, notamment dans les enquêtes où le domaine est inconnu.

Tableau 69: Domaines d'études et de formation de la CITE 2013